

NOTICE D'ASSEMBLAGE

INTRODUCTION

INTRODUCTION

- **Objectif :**

Fournir un guide visuel des différentes étapes nécessaires à l'assemblage de l'imprimante «i3 Metal Motion».

- **Concepteurs de la i3 Metal Motion :**

eMotion Tech : <http://www.emotion-tech.com>

Hugo FLYE
Mohamad KOUBAR
Tom LOPEZ

- **Auteur de ce document :**

eMotion Tech : <http://www.emotion-tech.com>

Anthony BERNA

- **Crédits photographiques :**

Photos et illustrations 3D réalisées par eMotion Tech :
<http://www.emotion-tech.com>

Responsable images : Mohamad KOUBAR

- **Sources :**

<http://reprap.org/wiki/reprap>

- **Licenses :**

i3 Metal Motion : CC BY-NC-SA 4.0

Ce document : CC BY-NC-SA 4.0

<http://creativecommons.org/licenses/by-nc-sa/4.0/>



- **Mise à jour :**

Date de mise à jour : 20/12/2017

- **Liens utiles :**

Vous pouvez trouver des informations complémentaires sur les sites suivants :

Site d'eMotion Tech: <http://www.emotion-tech.com>

Site de la communauté RepRap : <http://reprap.org/wiki/reprap>

SOMMAIRE

INTRODUCTION 2

INTRODUCTION	3
SOMMAIRE	4
PRESENTATION DE LA I3 METAL MOTION	5
CONSIGNES DE SÉCURITÉ IMPORTANTES	6
NOMENCLATURE	7
A. Pièces métalliques	7
B. Pièces mécaniques	7
C. Pièces imprimées	8
D. Visserie	8
E. Electronique	9
F. Kit extrudeur	9
G. Kit Hexagon	10
H. Câbles et rallonges	10
I. Autres	

ASSEMBLAGE DE LA PARTIE MECANIQUE 11

Ecran LCD	12
Carte électronique	13
Connecteur IEC	14
Bouton Reset	16
Axe Y (partie 1)	17
Alimentation stabilisée	19
Axe Y (partie 2)	20
Chariot axe Y	23
Courroie axe Y	25
Plateau axe Y	27
Chariot axe Z côté droit	32
Chariot axe Z côté gauche	35
Tête d'impression	36
Chariot axe X	38
Montage de l'extrudeur	40
Montage de l'axe Z	46
Montage de l'axe X	53
Montage du palpeur de calibration	65

ASSEMBLAGE DE LA PARTIE ELECTRONIQUE 66

PRESENTATION DE LA I3 METAL MOTION

Dernière conception des ateliers eMotion Tech, la I3 Metal Motion vous promet stabilité et précision.

Fort de notre savoir et de l'expérience de nos précédents modèles, nous avons cherché à proposer une solution élégante et fiable aux problématiques rencontrées sur les nombreux modèles de machines du marché.

La I3 Metal Motion se veut un symbole de durabilité et de robustesse, un outil de précision dans votre atelier.

La I3 Metal Motion, c'est avant tout un bâti robuste en acier qui vient simplifier l'assemblage par rapport à une Prusa I3 en réduisant drastiquement le nombre de pièces. Nous avons axé notre développement sur une structure rigide et lourde comprenant des renforts afin de limiter au maximum les effets vibratoires et augmenter la stabilité.

Une extrusion précise et fiable

Le système d'entraînement complet est monté sur un charriot en acier évitant les déformations dont sont souvent victimes les supports en plastiques. Pour plus d'ergonomie et de qualité, nous avons apporté nos solutions :

- Extrudeur débrayable pour retirer ou recharger le filament avec une simple pression des doigts.
- Accompagnement manuel du filament avec une roue usinée permettant un débit très précis
- Limitation du jeu possible ou d'espace vide sur le passage du filament, nous pouvons ainsi travailler tous les types de matériaux (PLA, ABS, G-fil, G-Carbon, eMotion Flex...)

Voici les caractéristiques de la I3 Metal Motion :

- Dimensions : Hauteur 440mm, Largeur 400mm, Profondeur 430mm
- Volume d'impression : 200x200x200mm
- Epaisseur des couches de 100 à 350 microns
- Filaments compatibles : diamètre 1.75mm, PLA, ABS, G-fil, M-fil, Flex
- Lit chauffant : oui, jusqu'à 110°C.
- Vitesse d'impression nominale : >80mm/s
- Vitesse de déplacement maximale : 200mm/s
- Vitesse de déplacement nominale : 150mm/s
- Précision moyenne (X,Y) : 100 microns
- Précision moyenne (Z) : 50 microns
- Type d'électronique : eMotronic et carte micro SD
- Microcontrôleur : LPC1768, 32-bit ARM Cortex-M3 à 100MHz
- Impression à l'aide d'une tête d'extrusion Hexagon 1.75mm (buses interchangeables)
- Sortie de buse : Ø 0,4 mm par défaut (modifiable à posteriori)
- Système d'exploitation Win XP, Vista, 7, 8, 10, Ubuntu 12+, Mac OS X
- Connectivité USB
- Interface : Ecran LCD rétro-éclairé INCLUS
- Alimentation fournie : 24V / 350W

Le kit comprend :

L'ensemble des pièces détachées du kit
Une bobine de PLA de 500g

CONSIGNES DE SÉCURITÉ IMPORTANTES

Consignes générales de sécurité

NE JAMAIS LAISSER L'IMPRIMANTE FONCTIONNER SANS SURVEILLANCE.

La tête de l'imprimante (extrudeur) pouvant atteindre 270°C, **il existe un risque de brûlure.**

L'utilisation de l'imprimante 3D nécessite la surveillance d'un adulte lors d'une utilisation avec un jeune public.

ELOIGNEZ LES ENFANTS ET ANIMAUX DE L'APPAREIL EN FONCTIONNEMENT.

Il est recommandé d'utiliser l'imprimante en milieu aéré. Les effets des émissions dues à la fonte de plastique ne sont pas encore connus et requièrent donc une attention particulière. Dans le cas d'une utilisation en milieu fermé, il est fortement recommandé d'utiliser une enceinte de protection ventilée.

La mise en place de protections supplémentaires reste à l'entière responsabilité de l'assembleur. Par ailleurs, dans le cadre de modifications de votre matériel visant à améliorer la sécurité, vous pouvez :

- Créer une structure close englobant l'imprimante
- Ajouter un détecteur de fumée

Sécurité électrique

L'alimentation fournie répond à toutes les exigences européennes en vigueur et porte l'estampillage CE. L'alimentation est protégée contre les surcharges et courts-circuits et ne nécessite aucune modification. La tension de fonctionnement de l'imprimante 3D est de 24V (très basse tension) et n'est donc pas sujette à la directive basse tension.

Informations complémentaires

Les informations ci-dessus sont considérées comme correctes mais ne peuvent en aucun cas être considérées comme exhaustives et doivent uniquement être prises à titre indicatif.

Les informations contenues dans ce document ont été obtenues de sources que nous croyons fiables. Ces informations sont cependant fournies sans aucune garantie, ni explicite, ni implicite, de leur exactitude.

Les conditions ou méthodes utilisées pour l'assemblage, la manutention, le stockage, l'utilisation ou l'élimination de l'appareil sont hors de notre contrôle et peuvent outrepasser nos connaissances. Pour ces raisons, nous rejetons toute responsabilité portant sur les pertes, blessures, dommages ou liés de quelque façon que ce soit à l'assemblage, à la manutention, au stockage, à l'utilisation ou à l'élimination du produit.

NOMENCLATURE

A. Pièces métalliques

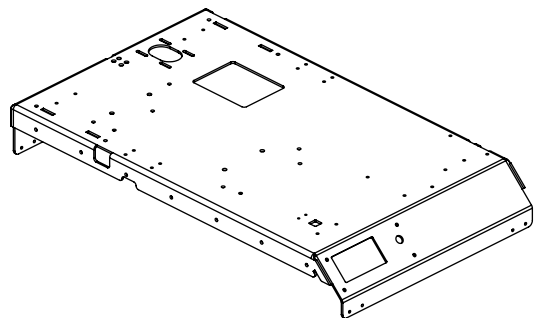

1 x Partie inférieure

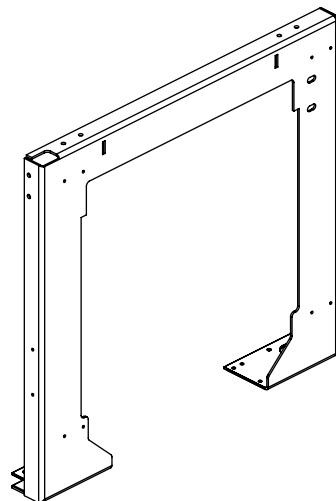

1 x Cadre

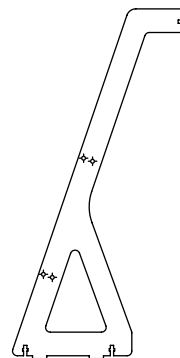

2 x Renfort

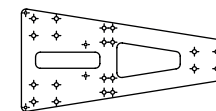

1 x Chariot axe Y

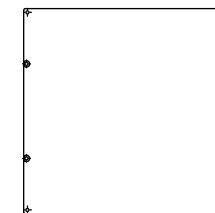

1 x Plateau axe Y

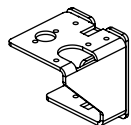

1 x Chariot axe Z
côté gauche

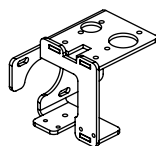

1 x Chariot axe Z
côté droite

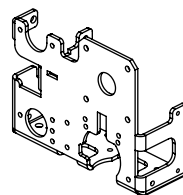

1 x Chariot axe X

B. Pièces mécaniques



4 x Tige Ø 8 x 290 mm
2 x Tige Ø 8 x 360 mm



2 x Tige trapézoïdale Ø 8 mm
2 x Ecrou trapézoïdale



2 x Coupleur aluminium

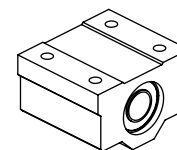

3 x Palier à douille

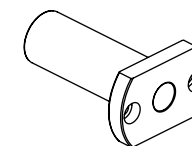

4 x Palier LMH

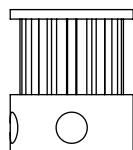

2 x Poulie
GT2



2 x Courroie
GT2

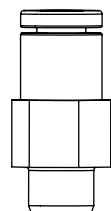

1 x pneufit 4M6

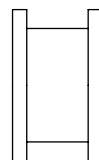

2 x Kit Poulie roue
libre 623zz

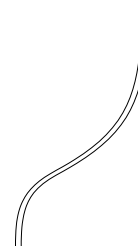

1 x Tube PTFE

C. Pièces imprimées

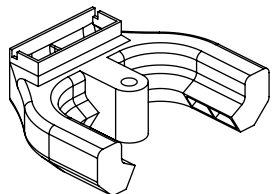

1 x Conduit de
ventilation

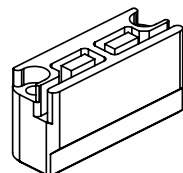

1 x Attache
courroie axe Y

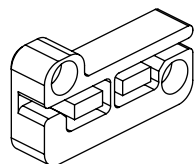

1 x Attache
courroie axe X

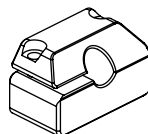

4 x Support de
tige lisse axe Y

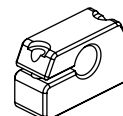

4 x Support de
tige lisse axe Z



4 x Support de
tige lisse axe X

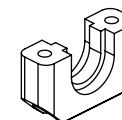

1 x Bride
Hexagon

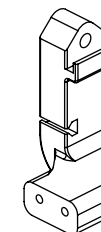

1 x Support
capteur

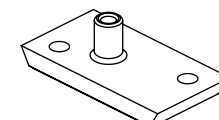

1 x Passe
filament

D. Visserie

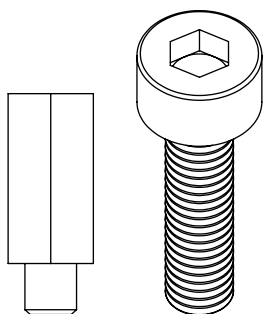

- 10 x Vis M2,5 x 8 mm
- 5 x Vis M2,5 x 12 mm
- 50 x Vis M3 x 8 mm
- 30 x Vis M3 x 12 mm
- 25 x Vis M3 x 20 mm
- 4 x Vis M3 x 22 mm
- 20 x Vis M4 x 6 mm
- 15 x Ecrou M3
- 15 x Entretoise Ø 3 mm x Hauteur 3 mm
- 5 x Entretoise Ø 3 mm x Hauteur 5 mm
- 5 x Entretoise Ø 3 mm x Hauteur 10 mm
- 13 x Rondelle Ø 3 mm

E. Electronique

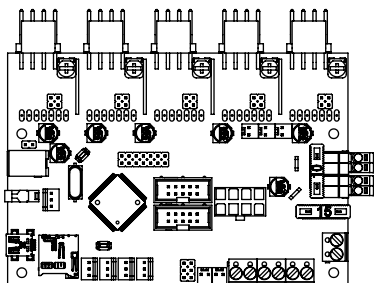

1 x eMotronic

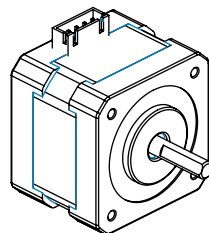

5 x Moteur Nema 17

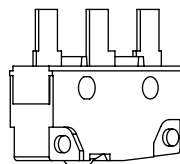

3 x Capteur fin de course
(connecteurs de couleur)

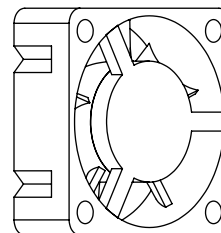

1 x Ventilateur
3 cm

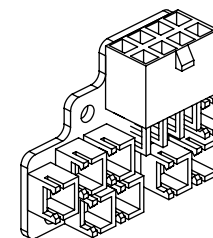

1 x Carte d'interfacage
EBoard

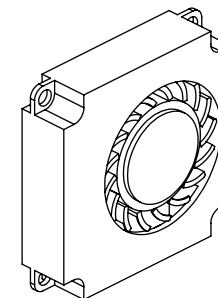

1 x Ventilateur turbine

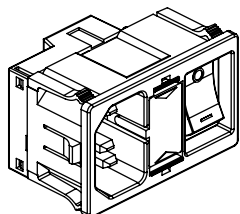

1 x Connecteur
IEC

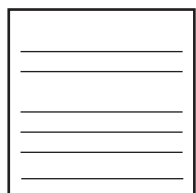

1 x Patch chauffant

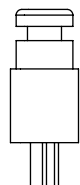

1 x Bouton
reset

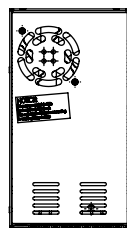

1 x Alimentation
stabilisée

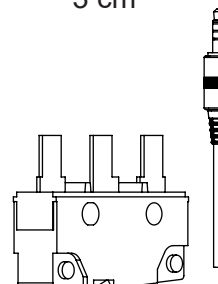

1 x Capteur calibration

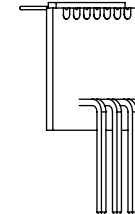

1 x Pilote moteur

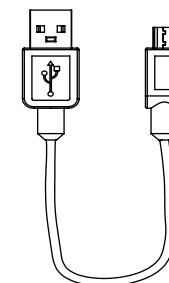

1 x Câble USB

F. Kit Extrudeur

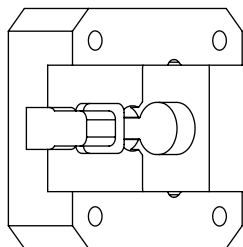

1 x Corps
extrudeur

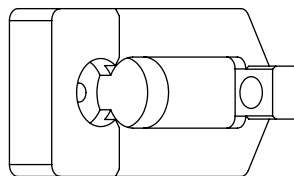

1 x Extrudeur
mobile

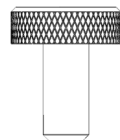

1 x Vis M5 x
12 mm mole-
tée

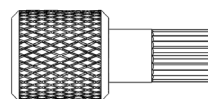

1 x Roue d'en-
traînement

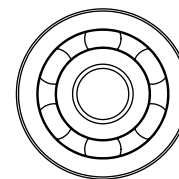

1 x Roulement
693zz

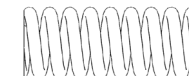

1 x Ressort

INTRODUCTION

G. Kit Hexagon (tête d'impression)

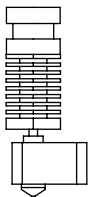

1 x Buse
Hexagon

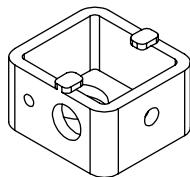

1 x Capuchon silicone

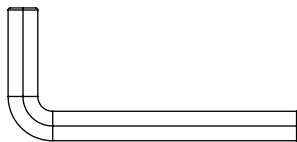

1 x Clé Allen 3



1 x Clé plate 4.5

H. Câbles et rallonges

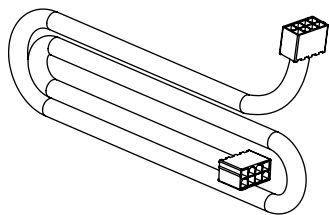

Cable moteur 20mm 1	H_IEC_GND 1
Cable moteur 50mm 2	I_IEC_EARTH 1
A_Thermistance 1	J_ENDSTOP_JACK 1
B_Cartouche 24V 1	K_Extruder_Extension 1
C_Microswitch BLEU 1	L_ZCarriage_Extension 1
D_Lot_cable_alim 4	M_Standard_Microswitch 2
E_Bouton_reset 1	Cable secteur 220V 1 Clonée
F_IEC_ON-OFF 2	CABLE mini USB 1
G_IEC_VCC 1	



1 x Cartouche de
chauffe



1 x Thermistance

I. Autres

- 1 x sachet de graisse
- 1 x sachet de colliers de serrage

ASSEMBLAGE DE LA PARTIE MECANIQUE

MONTAGE DE L'ECRAN LCD

Pièces nécessaires :

- Partie métallique inférieure
- Ecran LCD
- Bouton LCD
- 4 x Vis M3 x 12 mm
- 4 x Entretoise Ø3 x H5
- 4 x Ecrou M3

Objectif : assembler l'écran LCD sur la partie métallique inférieure

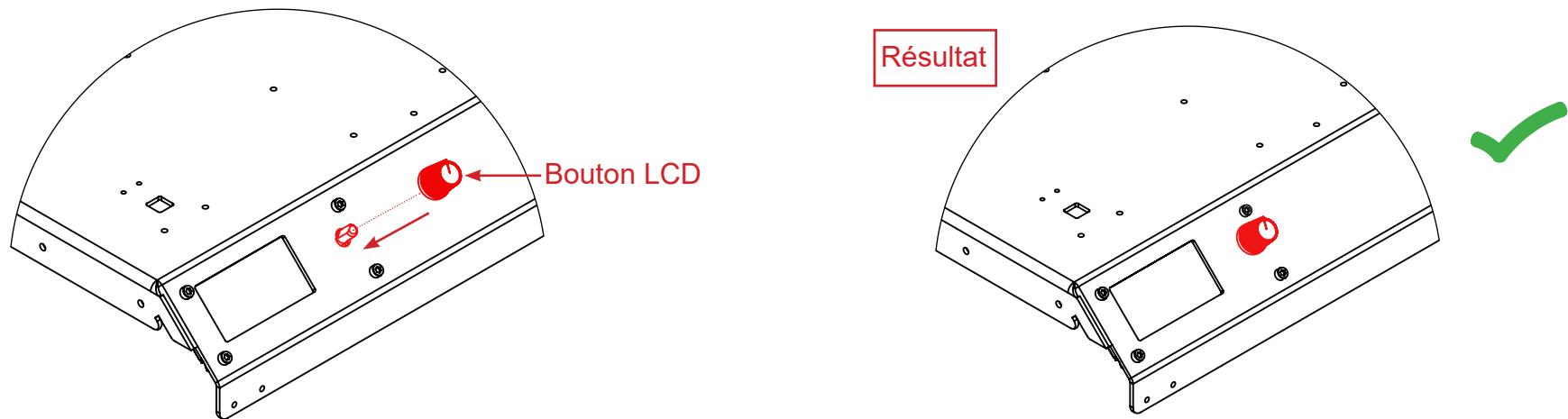
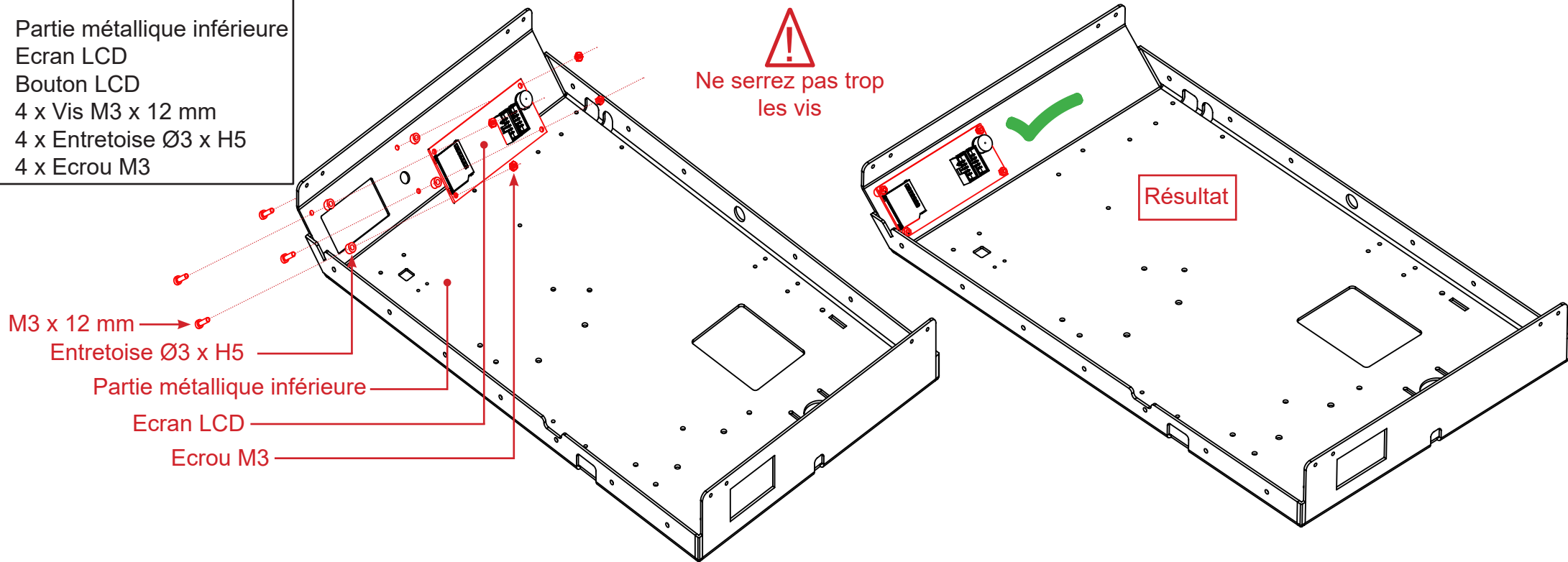

MONTAGE DE LA CARTE ELECTRONIQUE

Pièces nécessaires :

- Partie métallique inférieure
- Carte eMotronic
- 4 x Vis M3 x 8 mm
- 4 x Entretoise Ø3 x H3

Objectif : assembler la carte électronique «eMotronic» sur la partie métallique inférieure

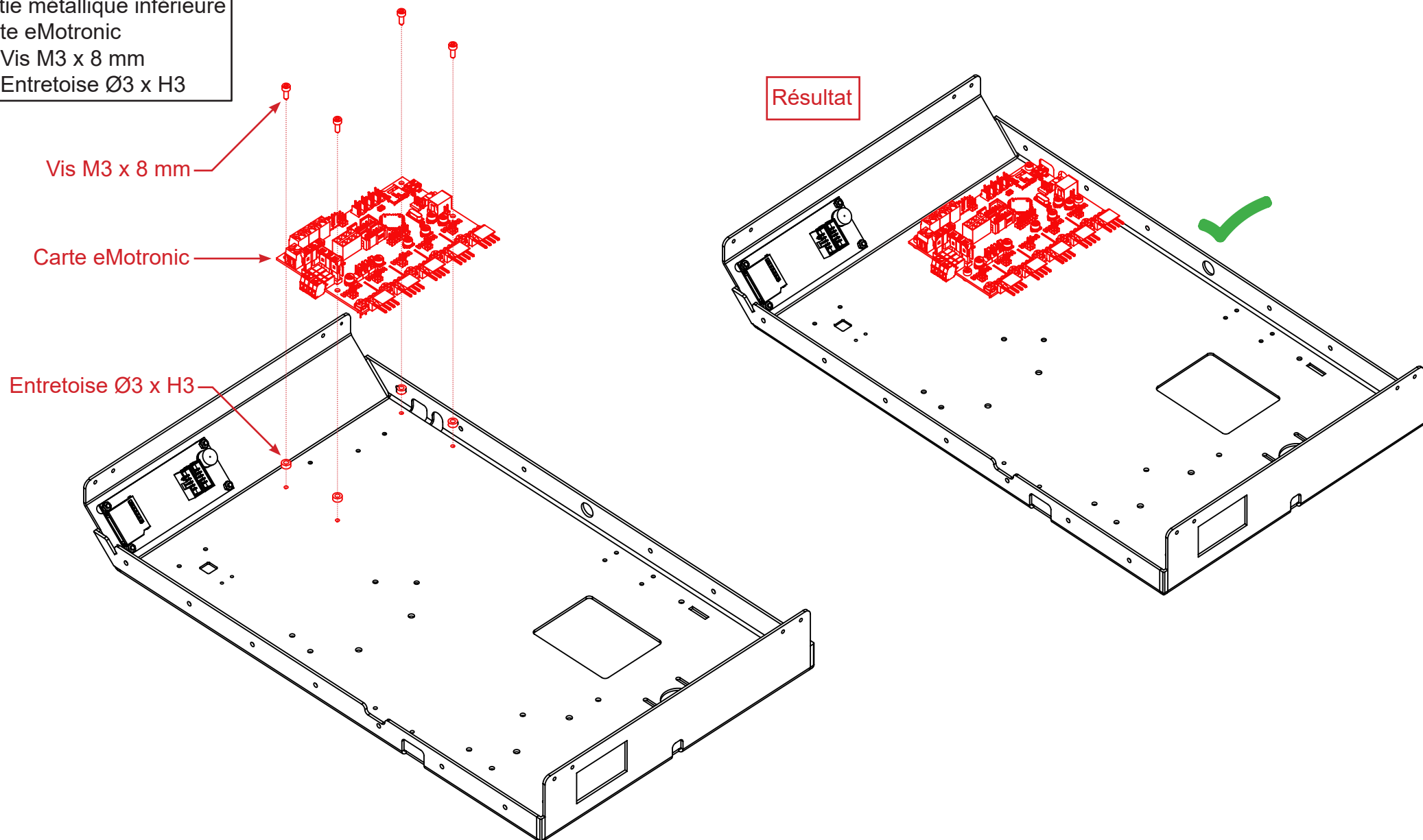

MONTAGE DU CONNECTEUR IEC

Pièces nécessaires :

- Partie métallique inférieure
- Connecteur IEC
- 2 x Câble Strap court

Objectif : préparation des deux câbles du connecteur IEC

Connecteur IEC

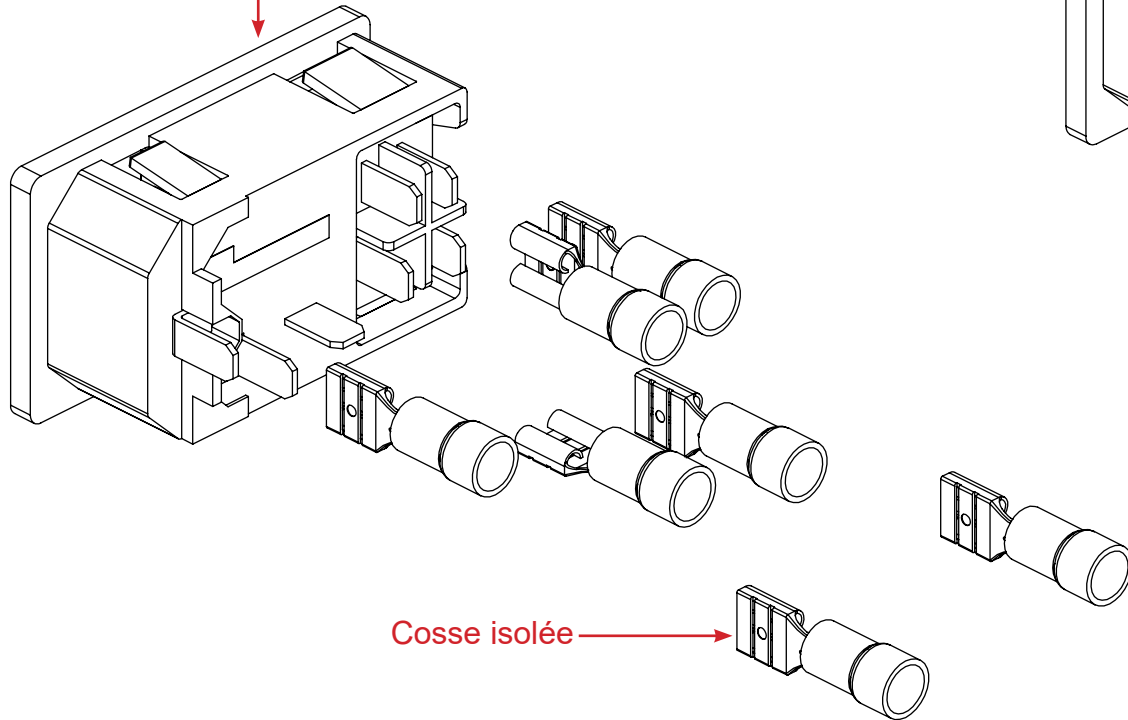

Cosse isolée

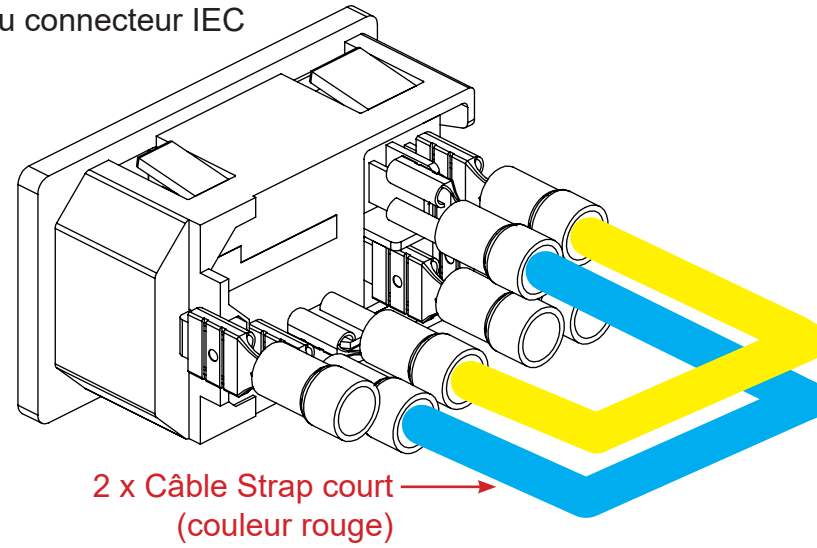

2 x Câble Strap court
(couleur rouge)

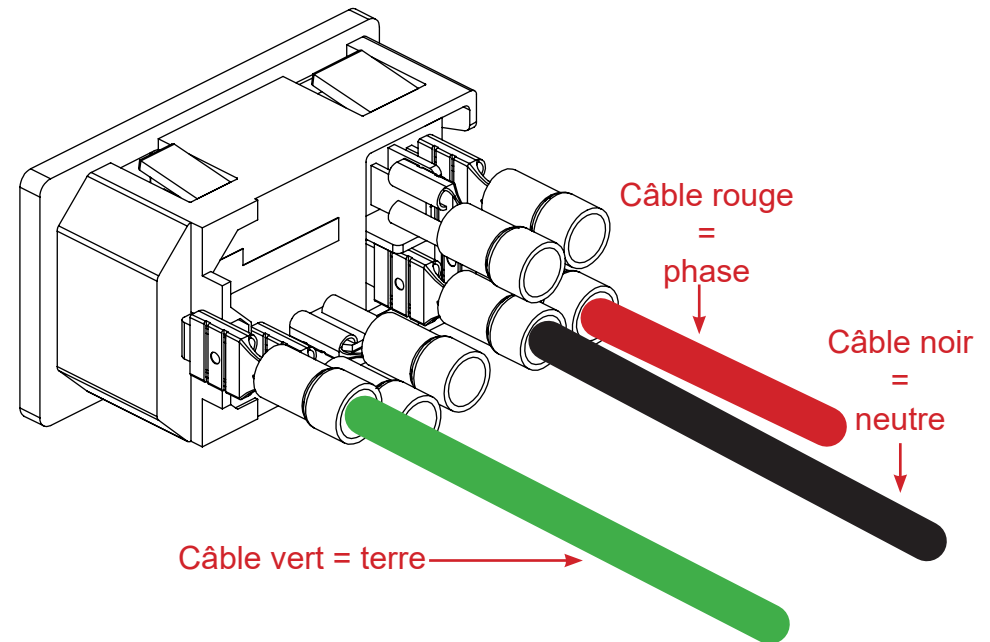

Câble rouge
= phase

Câble noir
= neutre

Câble vert = terre

ASSEMBLAGE DE LA PARTIE MECANIQUE

Objectif : assembler le connecteur IEC sur la partie métallique inférieure

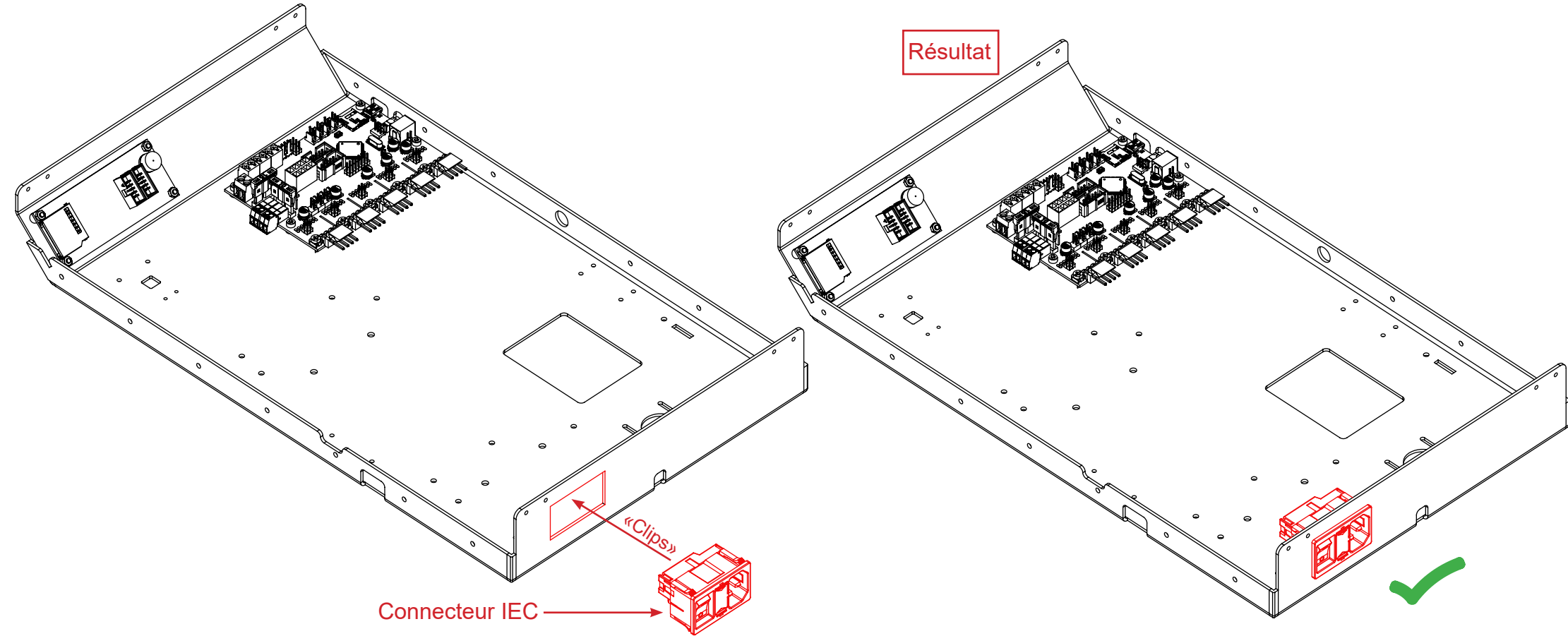

MONTAGE DU BOUTON RESET

Pièces nécessaires :

- Partie métallique inférieure
- Bouton «Reset»

Objectif : assembler le bouton «reset sur la partie métallique inférieure

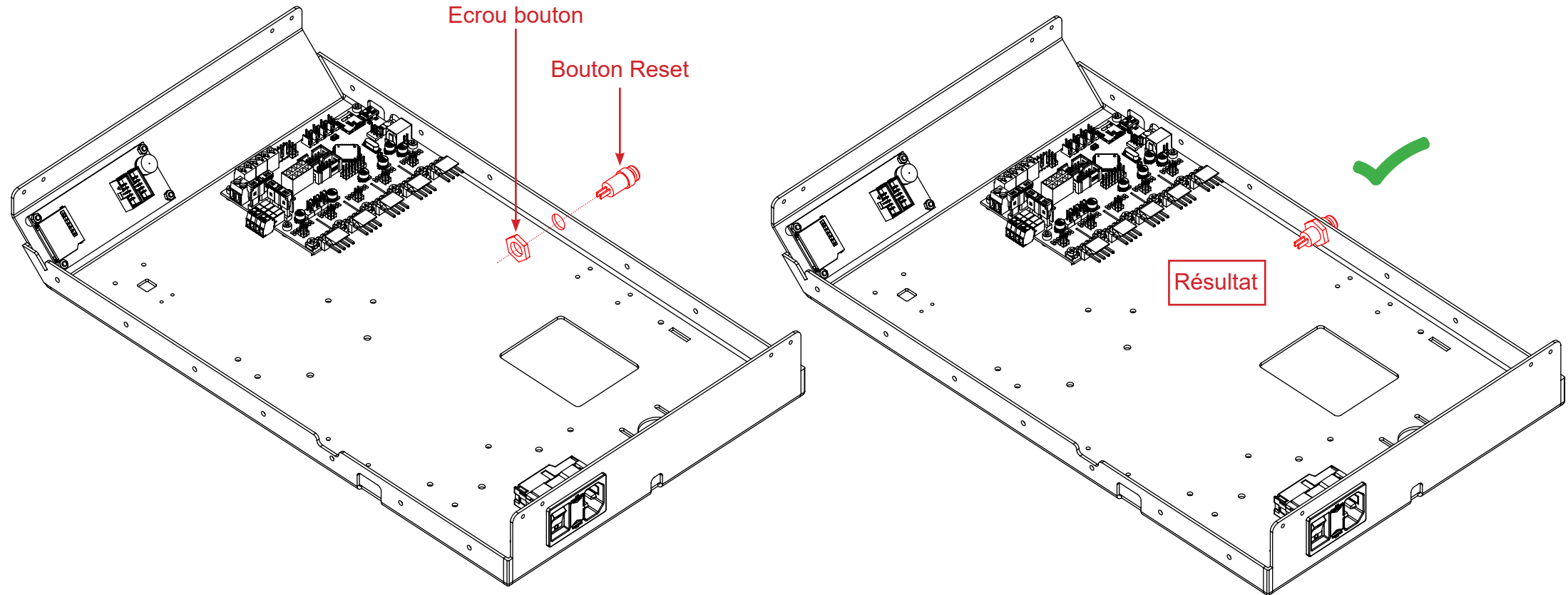

MONTAGE DE L'AXE Y (partie 1)

Pièces nécessaires :

- Partie métallique inférieure
- Moteur Nema 17
- Capteur de fin de course
- Poulie GT2 20 dents 6 mm
- Poulie libre
- Roulement poulie
- 5 x Vis M3 x 12 mm
- 2 x Vis M2.5 x 8 mm
- 2 x Entretoise Ø3 x H3
- 4 x Rondelle Ø 3 mm

Objectif : assembler le moteur, les poulies et le capteur de fin de course de l'axe Y sur la partie métallique inférieure

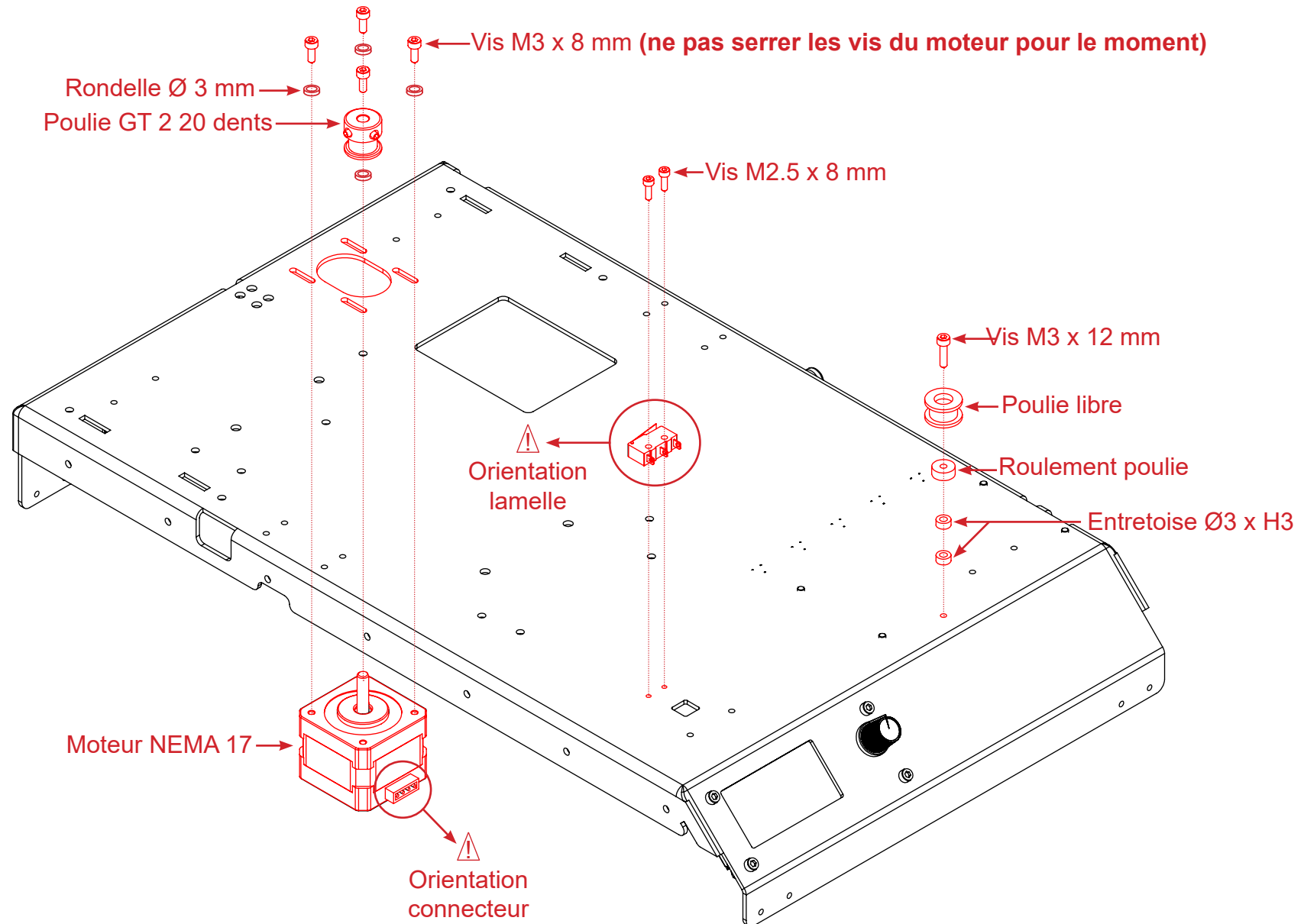

La vis sans tête doit être en contact avec le méplat de l'axe.

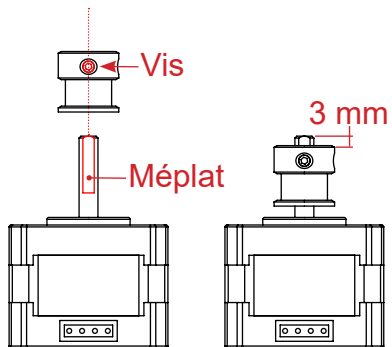
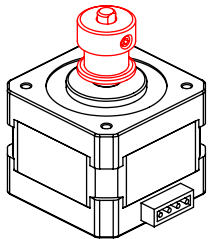

RESULTAT

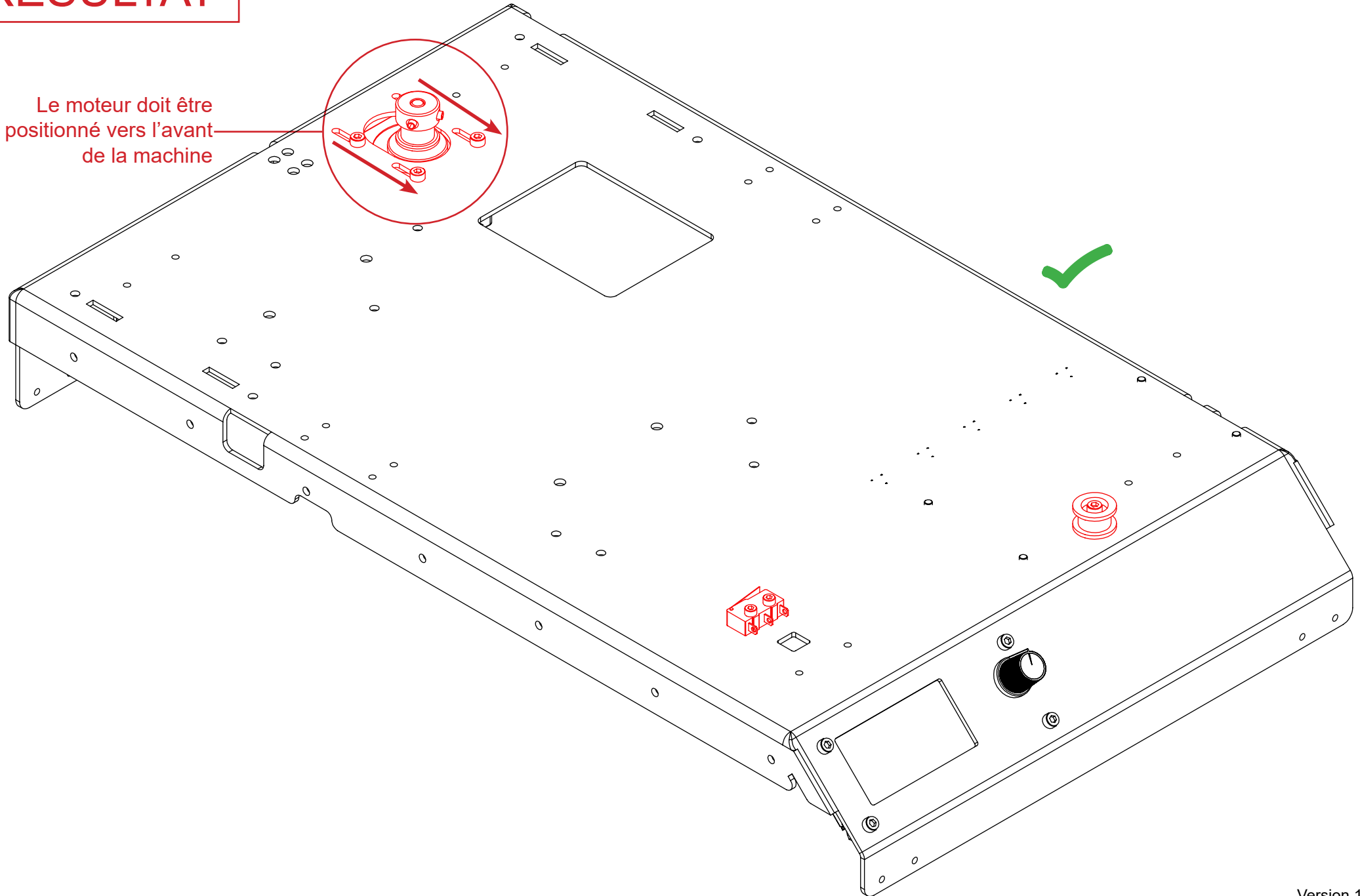

MONTAGE DE L'ALIMENTATION STABILISEE

- Pièces nécessaires :**
- Partie métallique inférieure
 - Alimentation stabilisée
 - 4 x Vis M4 x 6 mm

Objectif : assembler l'alimentation stabilisée sur la partie métallique inférieure

Résultat

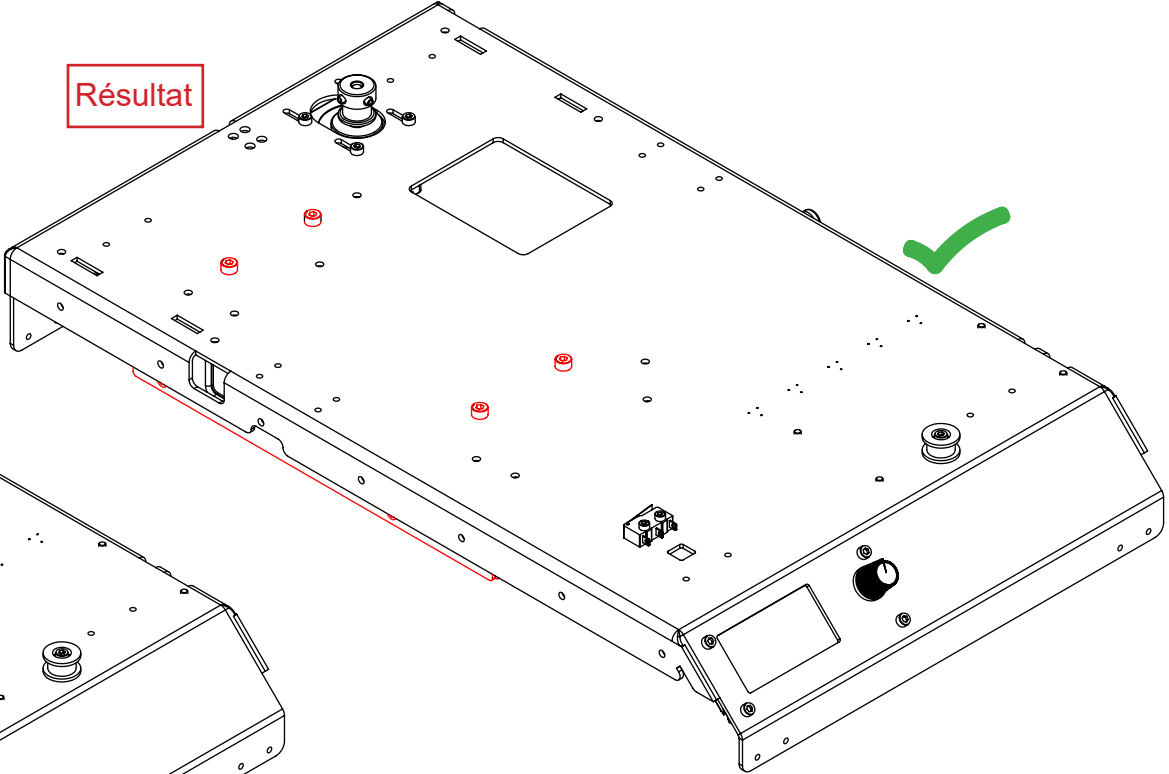
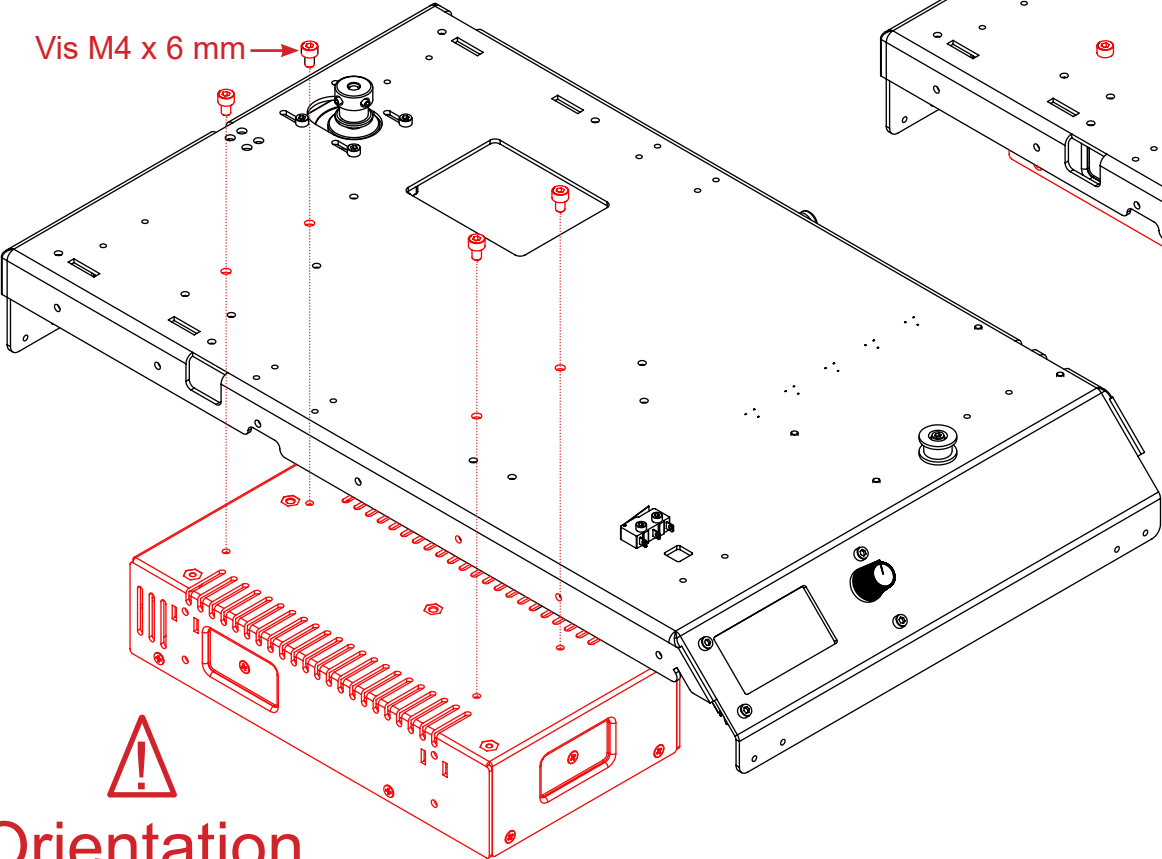

**Orientation
alimentation**

MONTAGE DE L'AXE Y (partie 2)

Pièces nécessaires :

- Partie métallique inférieure
- 4 x Support tige axe Y
- 2 x Tige lisse 8 x 360 mm
- 3 x Palier à douille
- 8 x Vis M3 x 20 mm

Objectif : assembler les tiges lisses, les paliers et les supports de tiges sur la partie métallique inférieure.

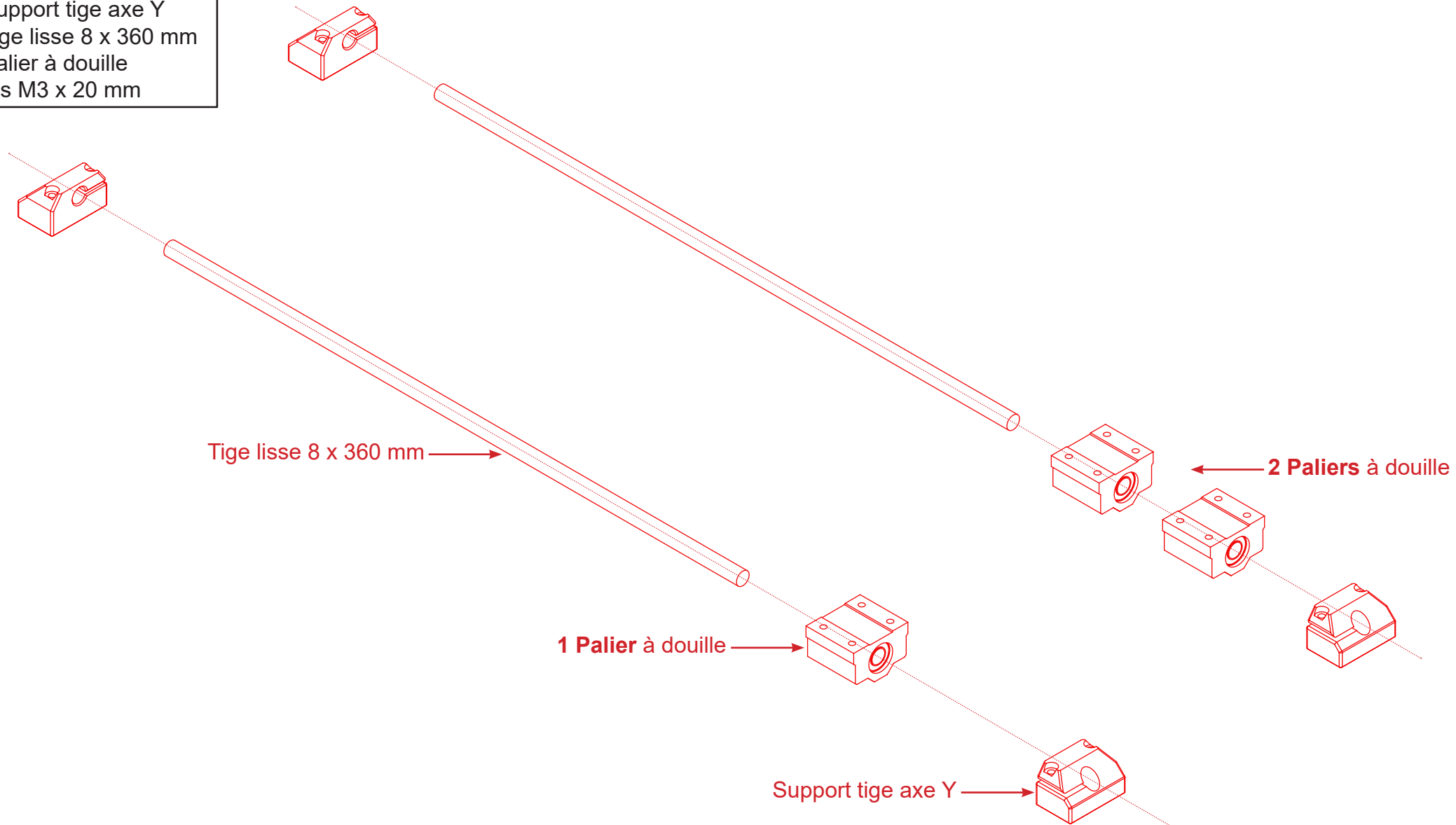

ASSEMBLAGE DE LA PARTIE MECANIQUE

Vis M3 x 20 mm

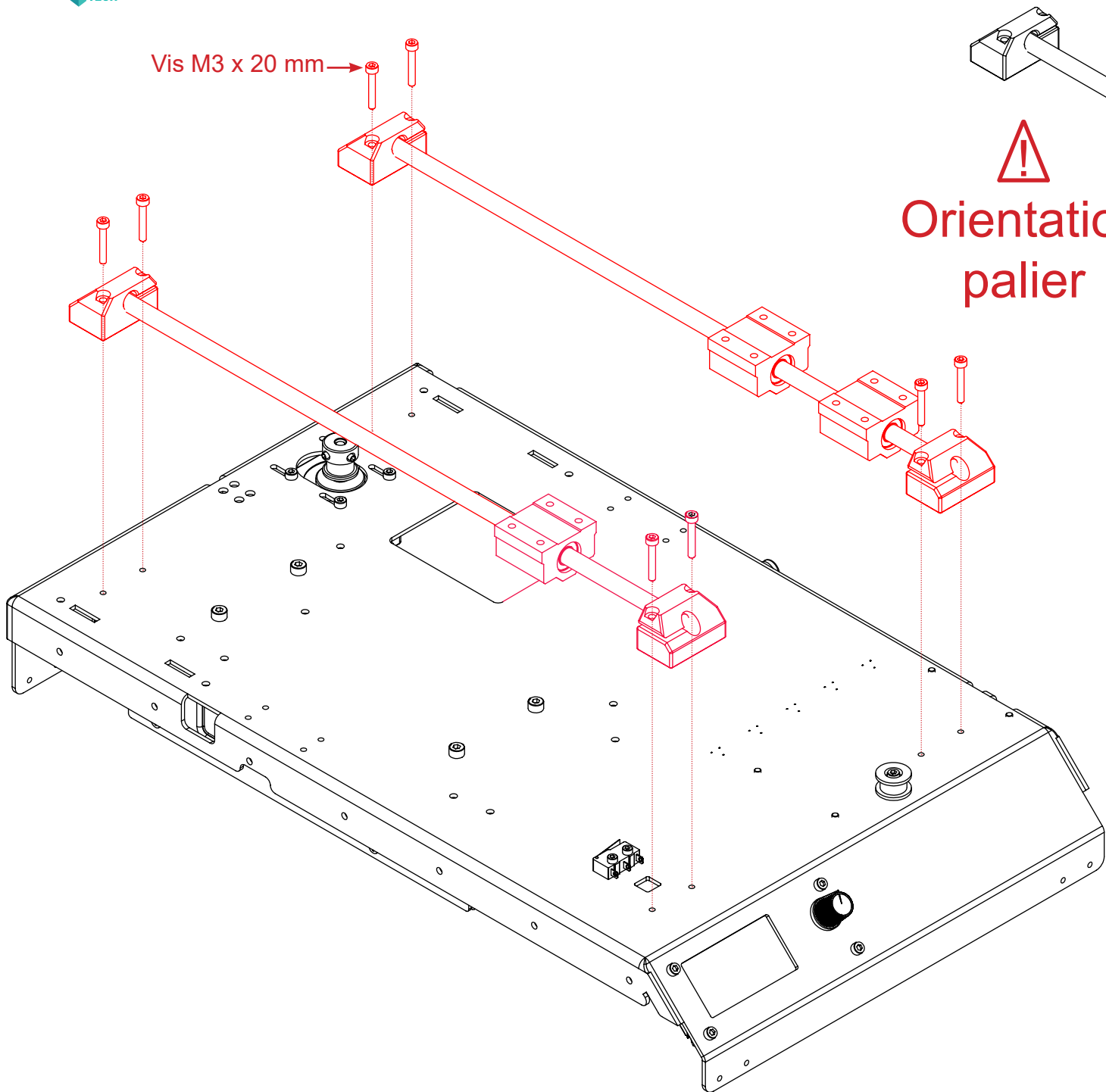

**Orientation
palier**

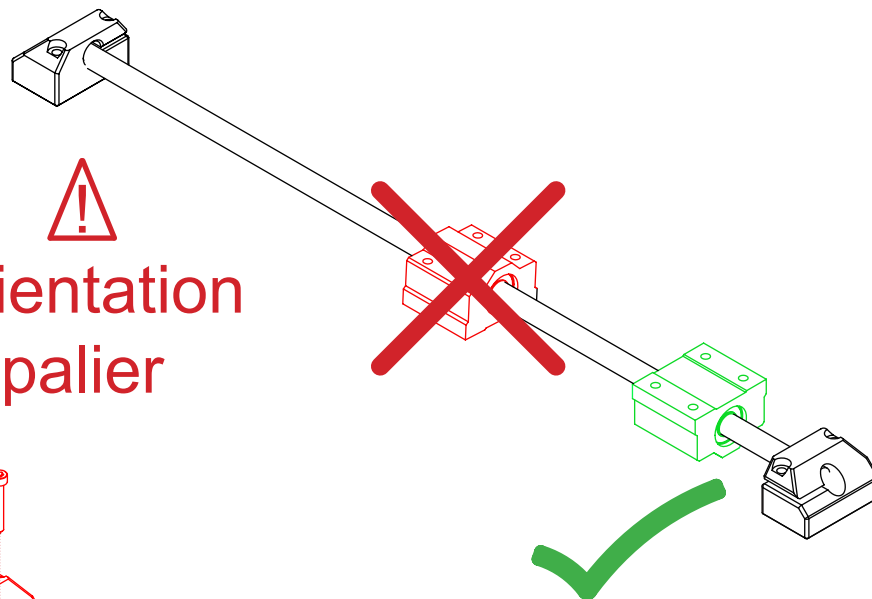

RESULTAT

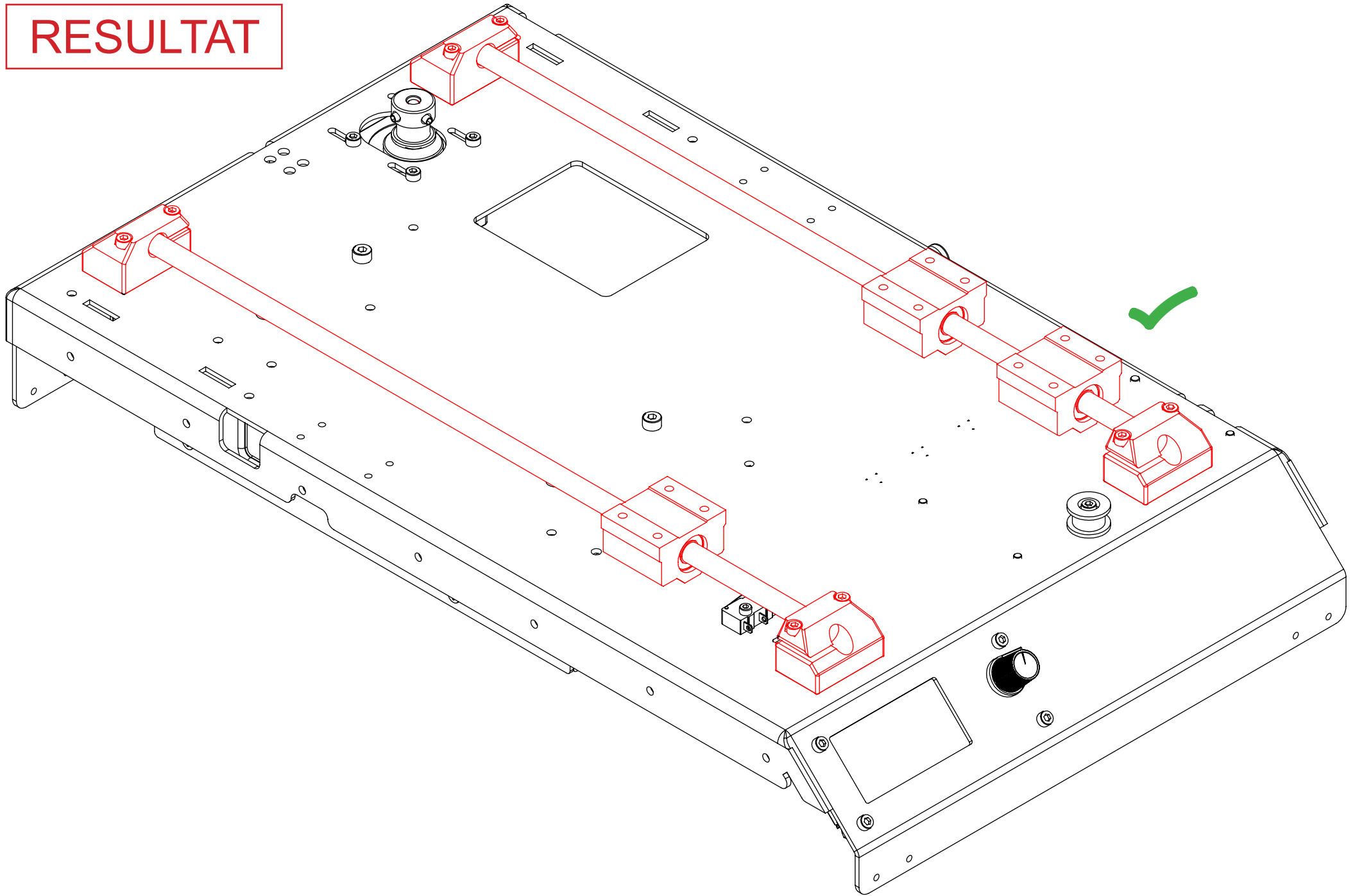

MONTAGE DU CHARIOT DE L'AXE Y

Pièces nécessaires :

- Partie métallique inférieur
- Chariot axe Y
- Attache courroie axe Y
- 3 x Entretoise M3
- 2 x Vis M3 x 20 mm
- 12 x Vis M4 x 6 mm

Objectif : assembler les éléments du chariot de l'axe Y

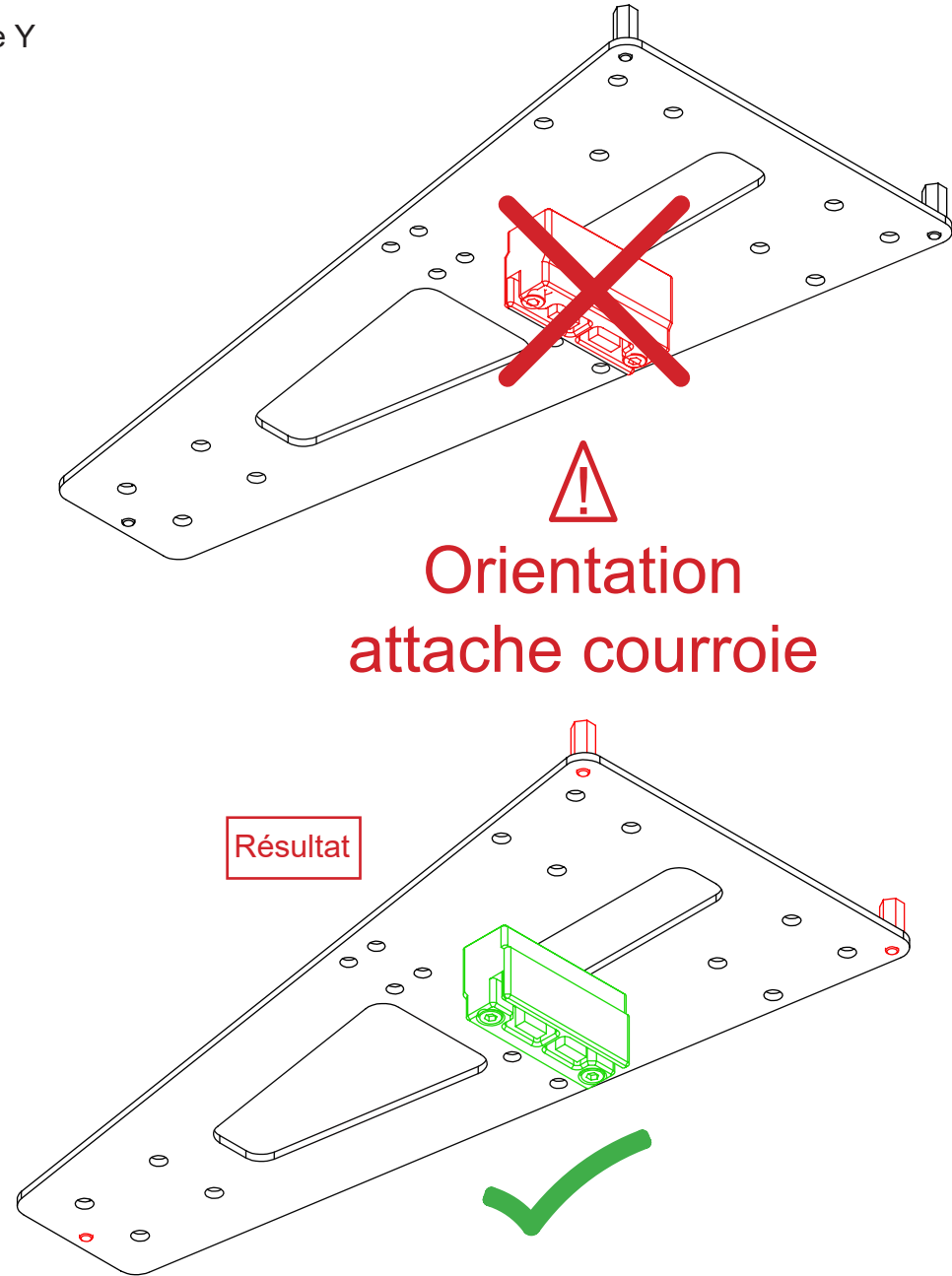
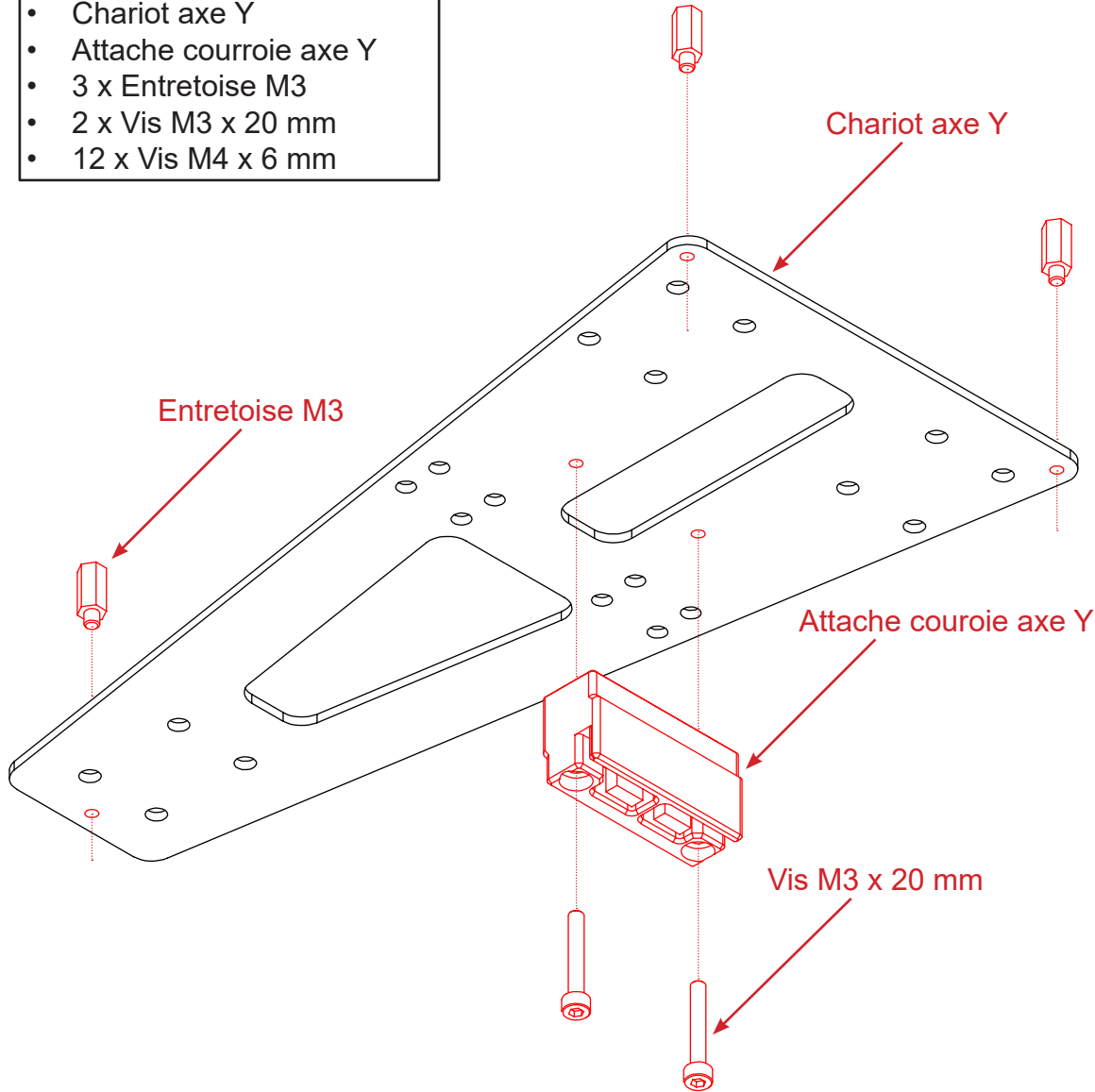

Résultat

Vis M4 x 6 mm →

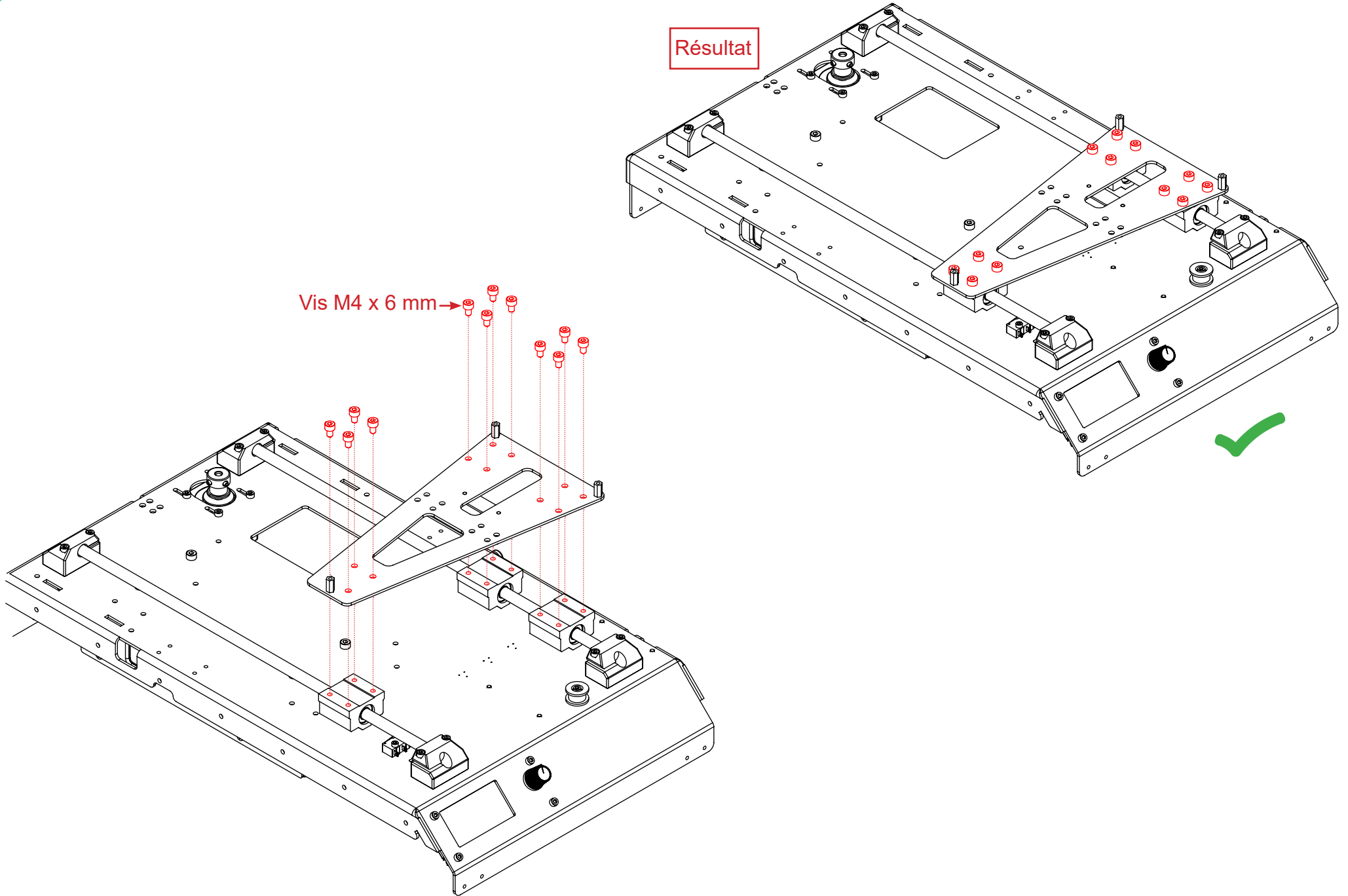

MONTAGE DE LA COURROIE DE L'AXE Y

Pièces nécessaires :

- Partie métallique inférieure
- Courroie GT2 6 mm

Objectif : assembler la courroie de l'axe Y par rapport au chariot et la partie métallique inférieure

② Placez la courroie autour des poulies et tel qu'illustré ci-dessous :

① Placer le chariot tel quel :

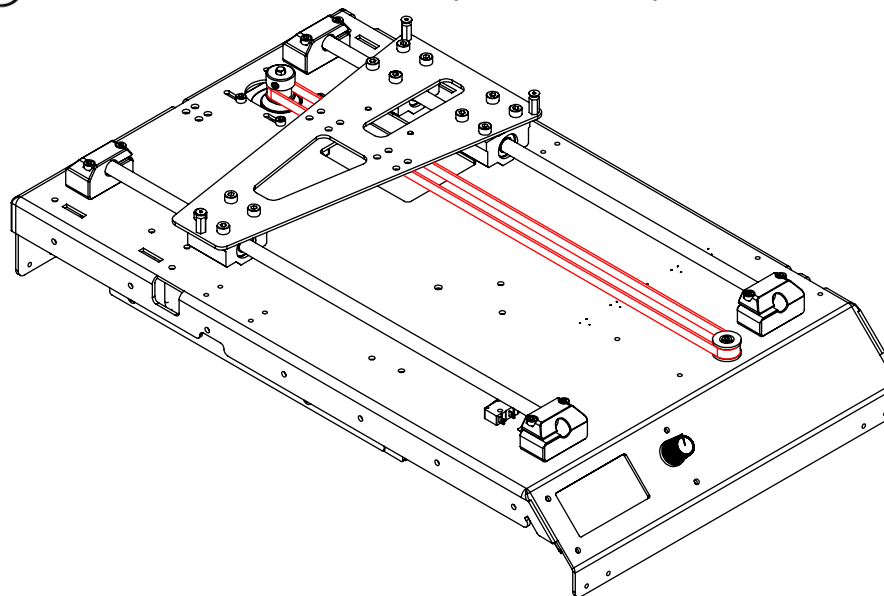
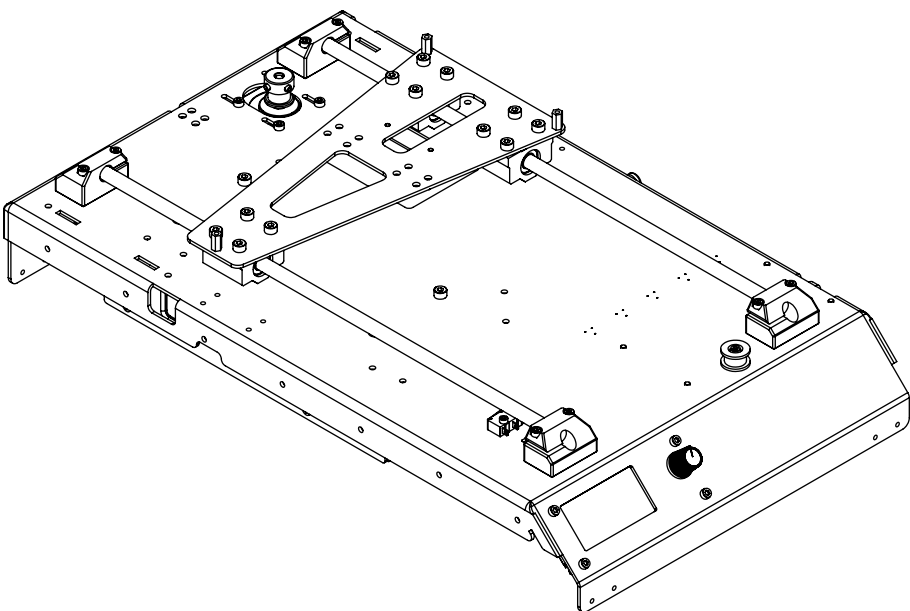

④ Réalisez des boucles pour attacher la courroie

③ Retournez la machine de manière à accéder au passage «attache courroie».

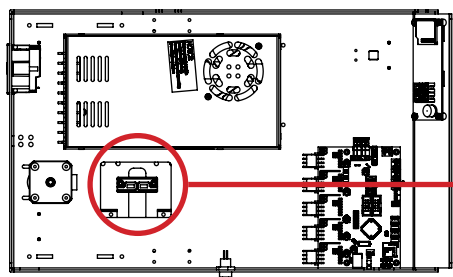

Courroie

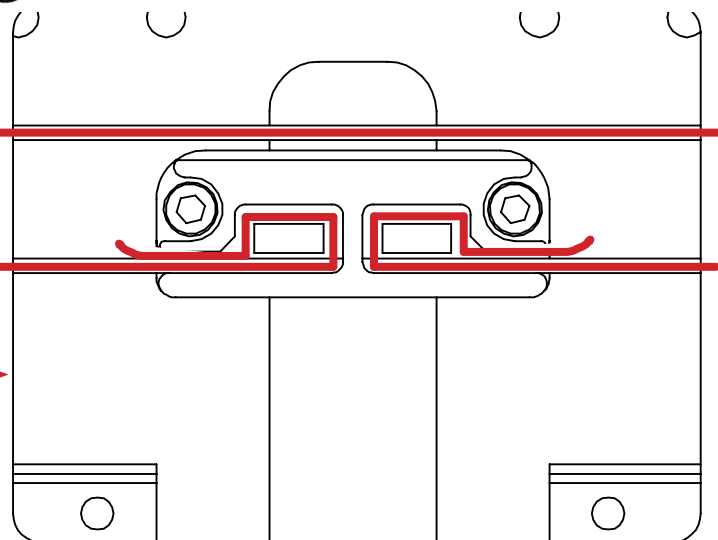

**Tension courroie
page suivante**

RESULTAT

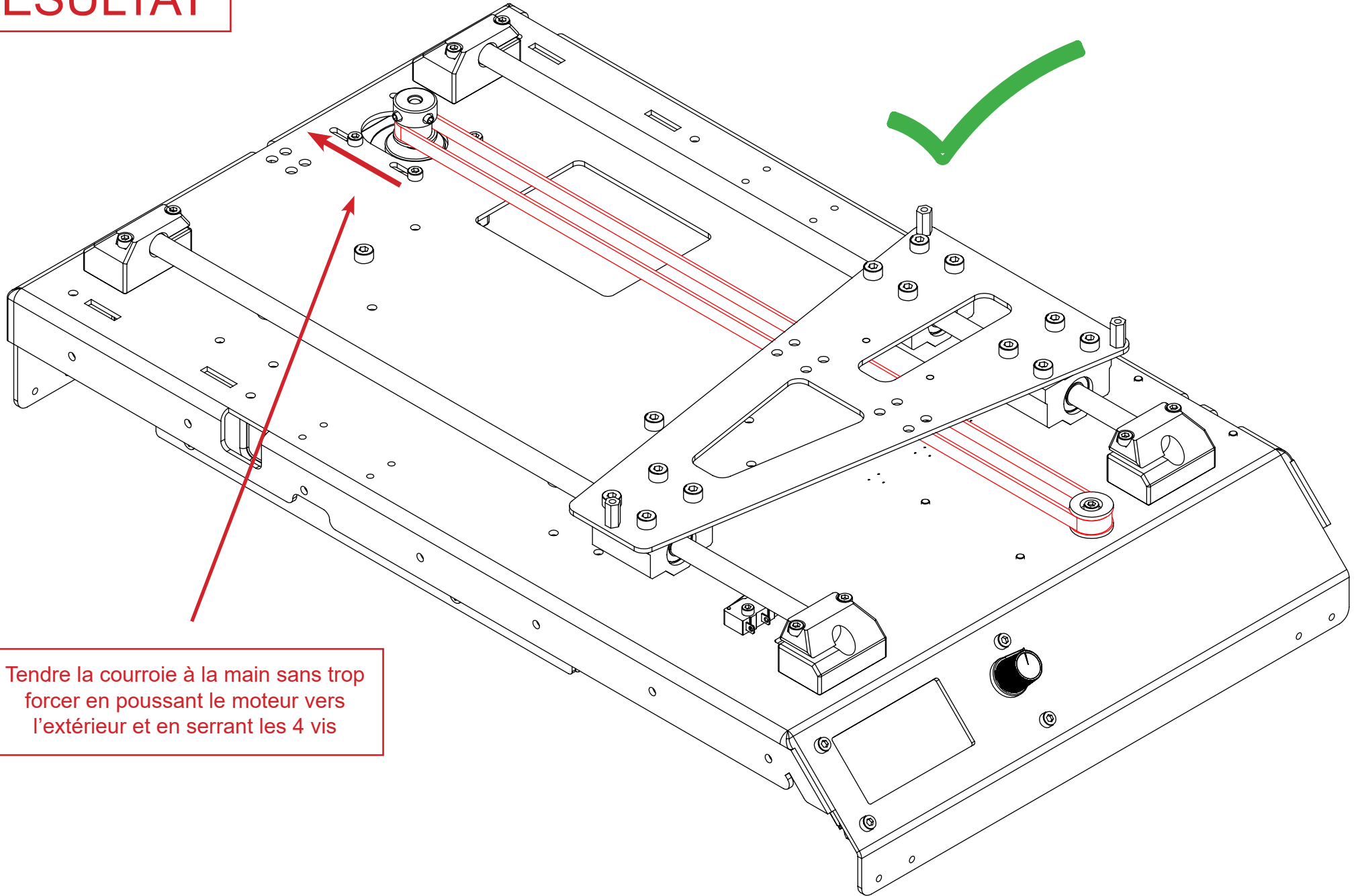

Tendre la courroie à la main sans trop forcer en poussant le moteur vers l'extérieur et en serrant les 4 vis

MONTAGE DU PLATEAU DE L'AXE Y

Pièces nécessaires :

- Partie métallique inférieure
- Plateau aluminium axe Y
- Patch chauffant
- Revêtement 3dBedFix
- 3 x Vis M3 x 8 mm tête fraisée

Objectif : assembler le plateau chauffant de l'axe Y sur la machine

Veillez identifier visuellement les deux faces du plateau

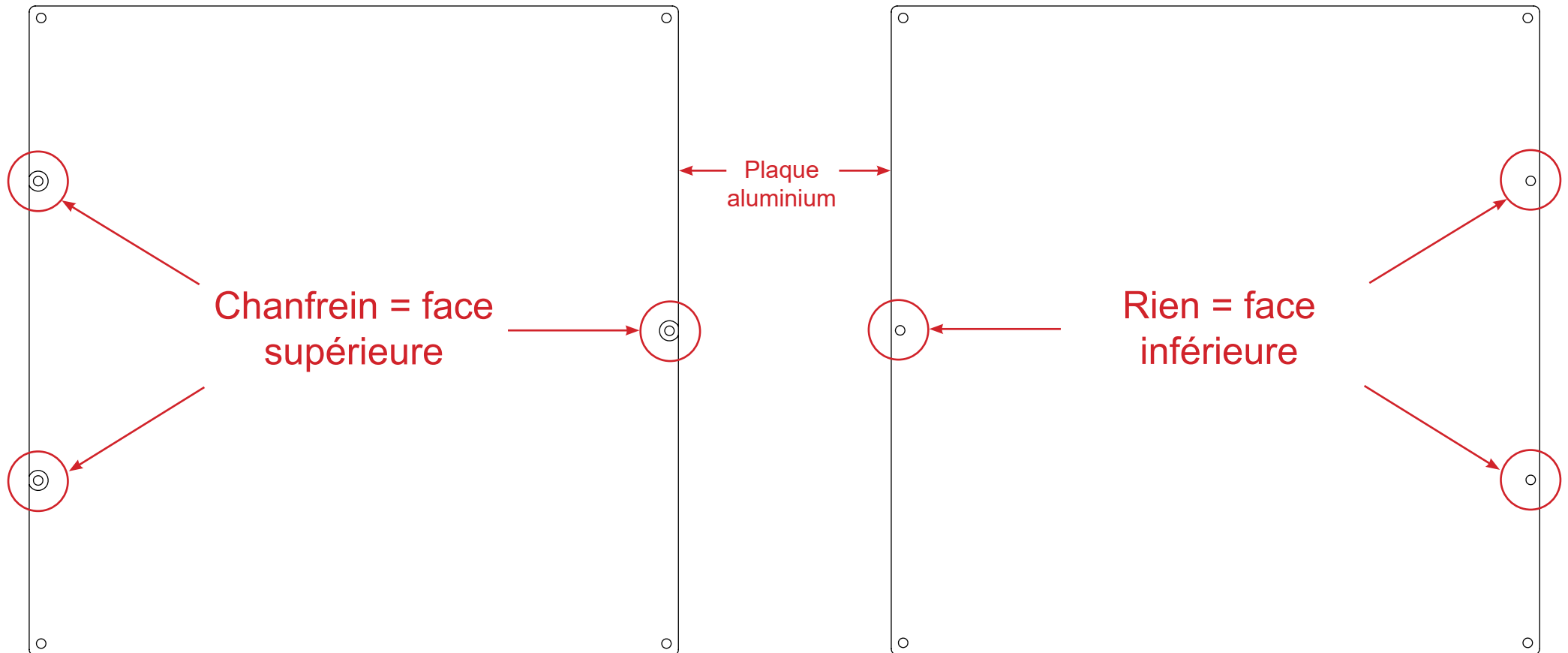

Objectif : coller le patch chauffant sur la **face inférieure** du plateau aluminium

- ① Décollez la protection de l'adhésif du patch chauffant (Côté inscription «3M»)
- ② **Collez le patch chauffant sur la face inférieure de la plaque en aluminium (attention à l'orientation du câble)**

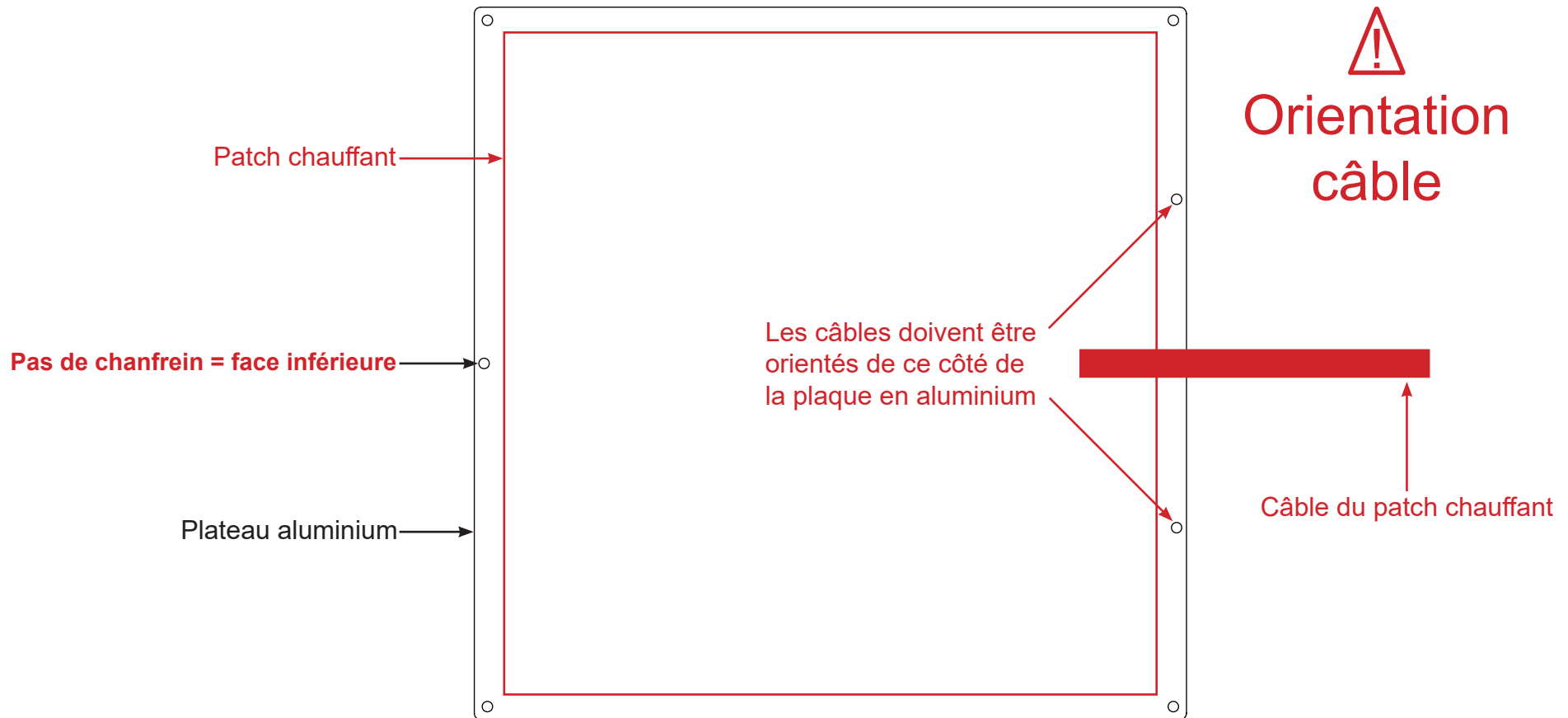

① Réalisez 4 boucles avec 4 colliers de serrage en les faisant passer dans les huit trous tel qu'illustrés ci-dessous.

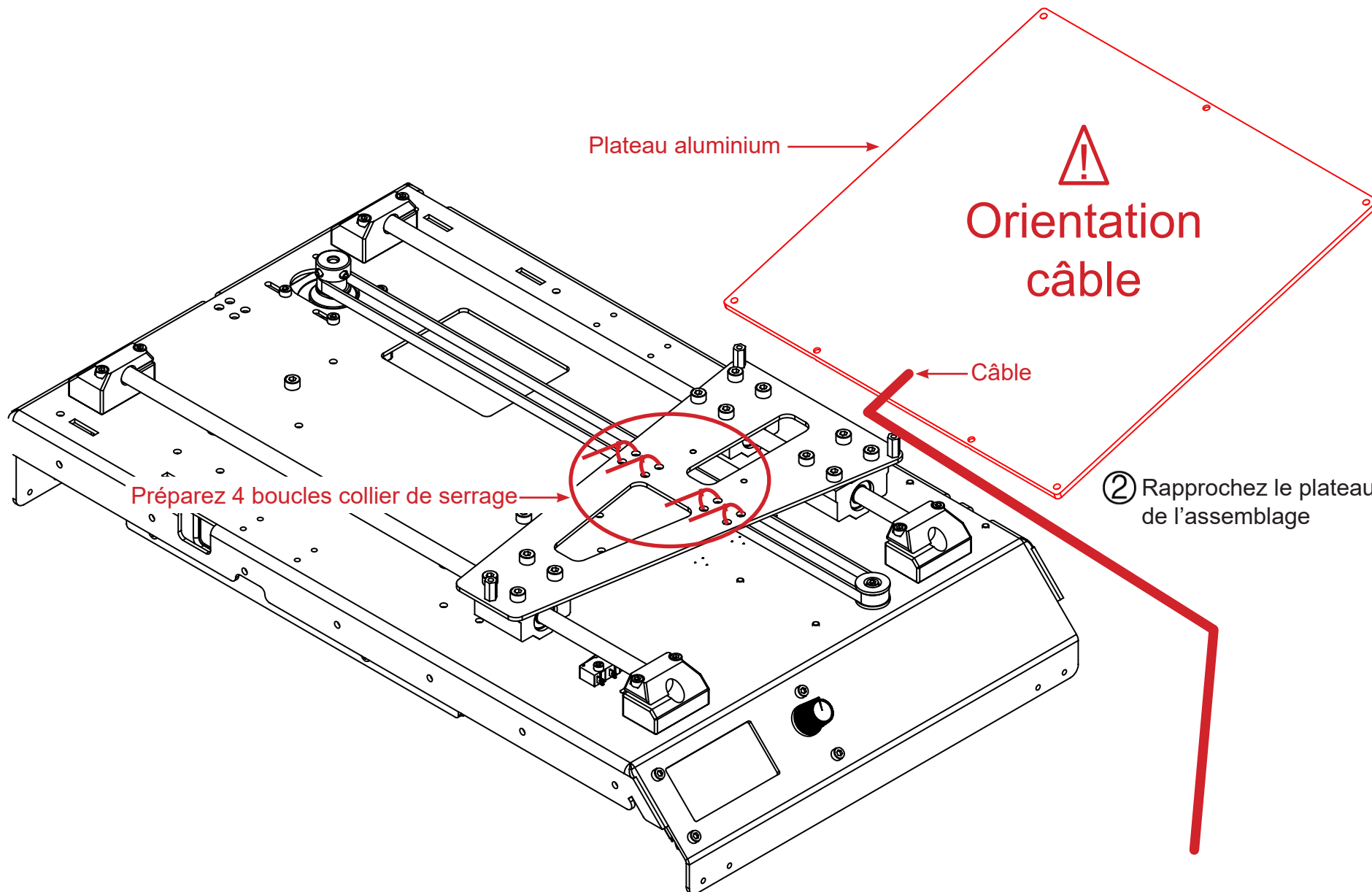

③ Enfilez le câble du plateau dans chacune des boucles de colliers de serrage

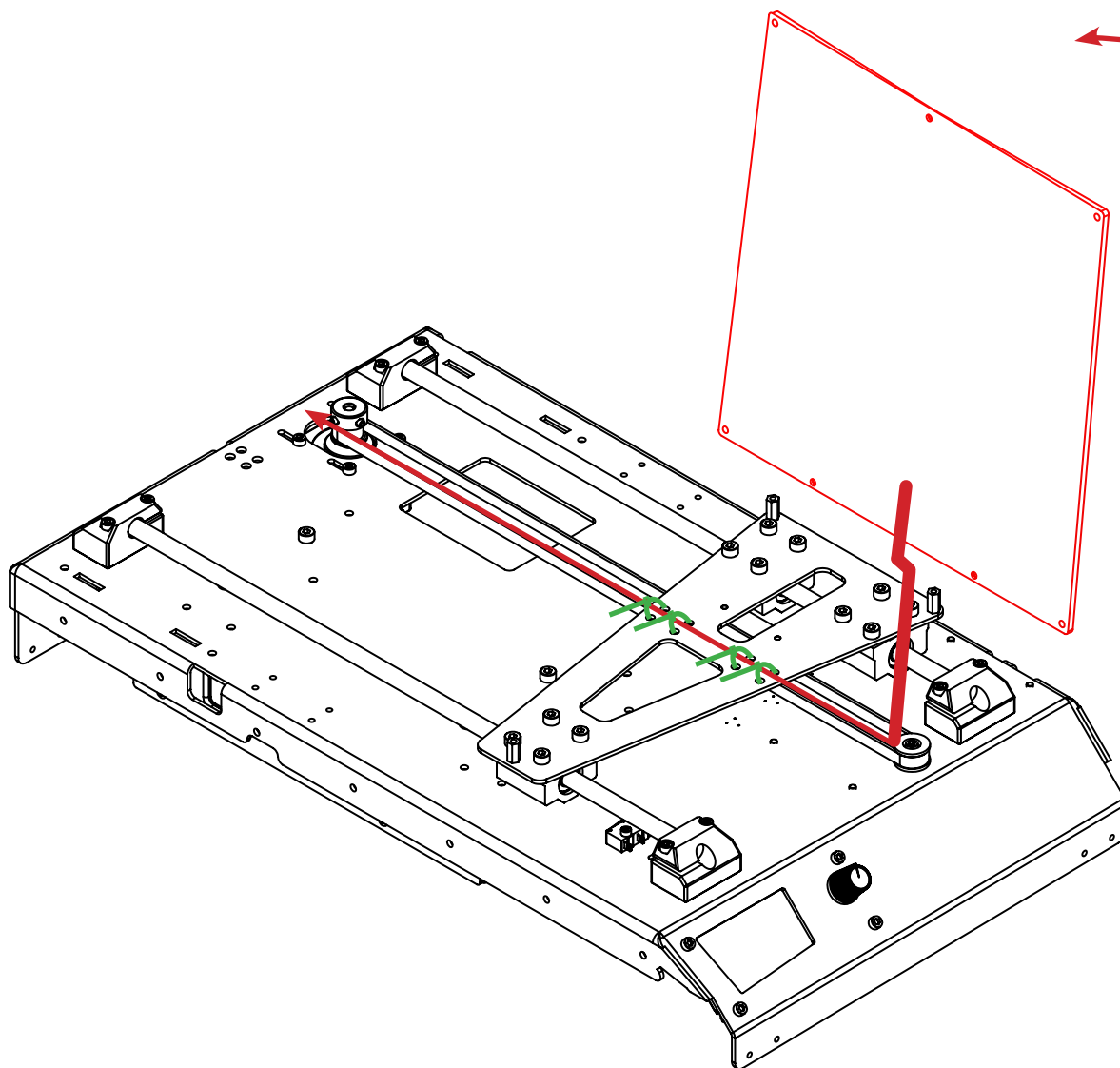

④ Assurez-vous que le câble ne dépasse du plateau côté droit

⑤ Serrer les colliers de serrage pour retenir le câble

ASSEMBLAGE DE LA PARTIE MECANIQUE

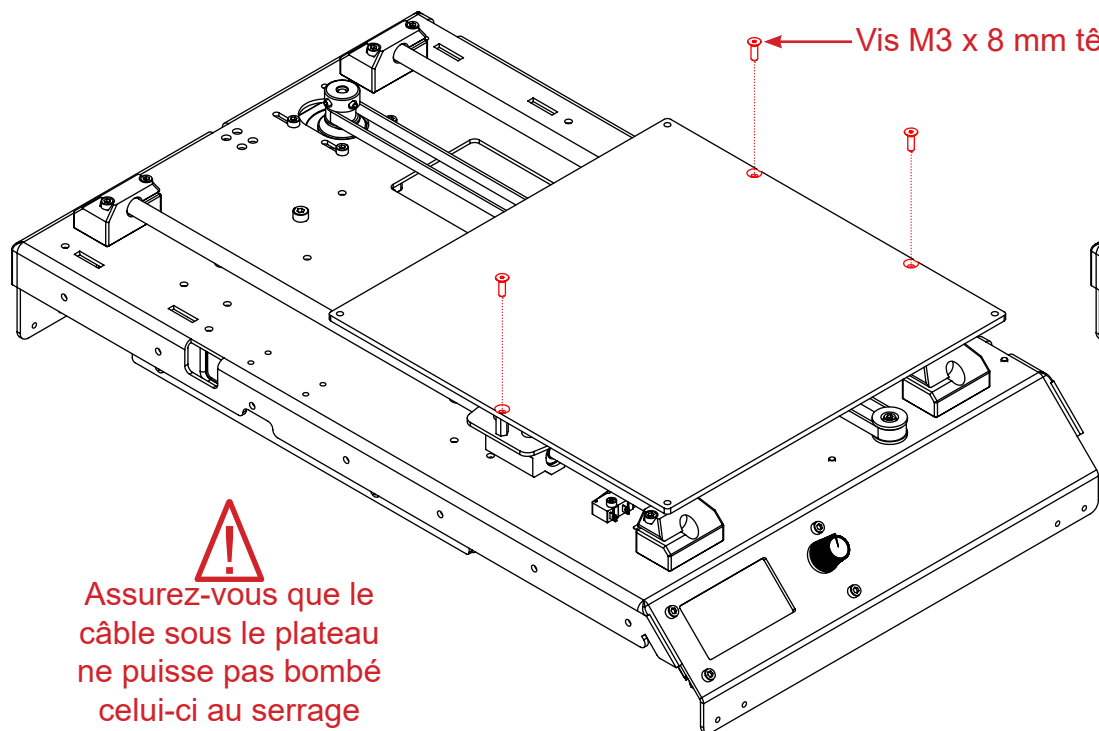

Vis M3 x 8 mm tête fraisée

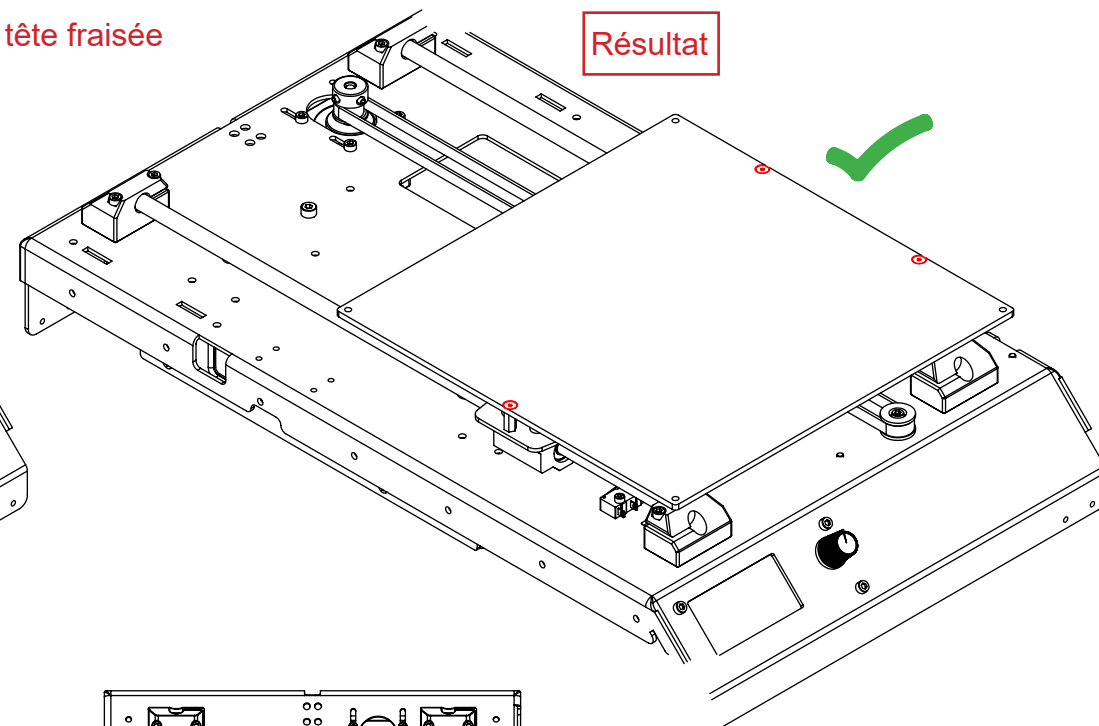

Résultat



Assurez-vous que le câble sous le plateau ne puisse pas bombé celui-ci au serrage des vis

Si le revêtement 3dBedFix n'est pas déjà collé sur votre plateau chauffant, appliquez-le dessus en enlevant au préalable la protection de l'adhésif «3M».

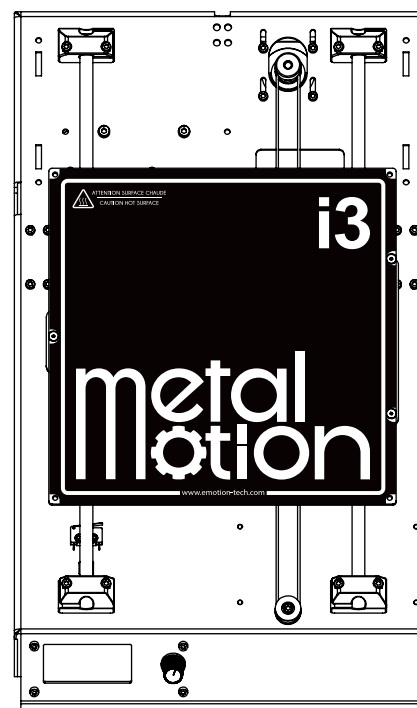

Résultat

MONTAGE DU CHARIOT DE L'AXE Z COTE DROIT

Pièces nécessaires :

- Chariot axe Z côté droit
- 1 x Moteur Nema 17
- 2 x capteur fin course
- 1 x Poulie GT2 6 mm
- 1 x Palier LMH
- 5 x Vis M3 x 8 mm
- 4 x Vis M2.5 x 8 mm
- 3 x Rondelle Ø 3 mm

Objectif : assembler les différents éléments du chariot de droite de l'axe Z

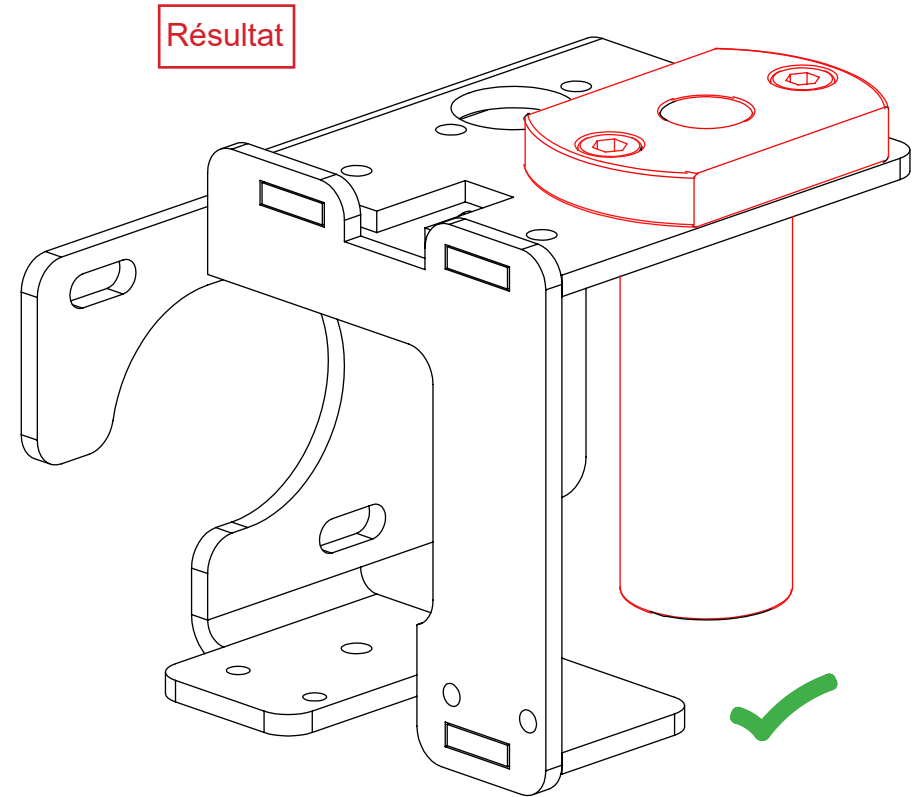
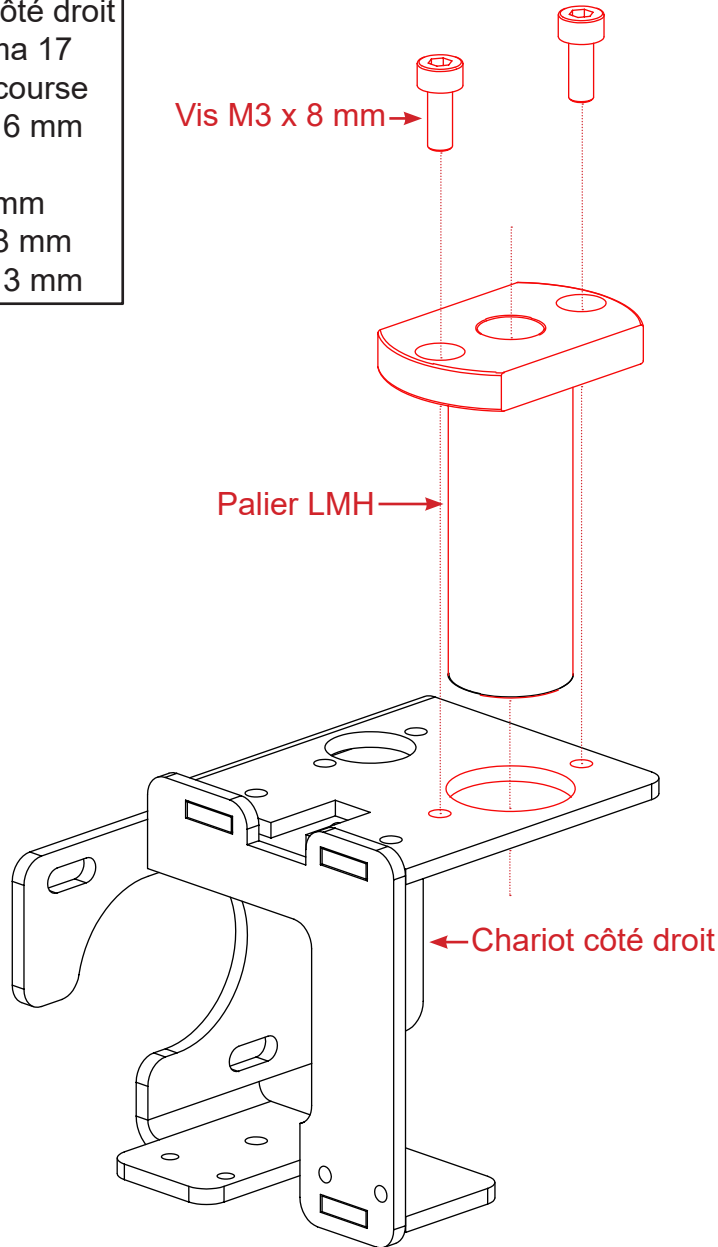

ASSEMBLAGE DE LA PARTIE MECANIQUE

Vis M2.5 x 8 mm →

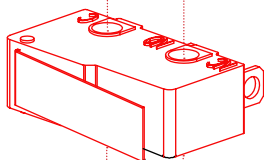
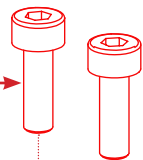

← Capteur fin course

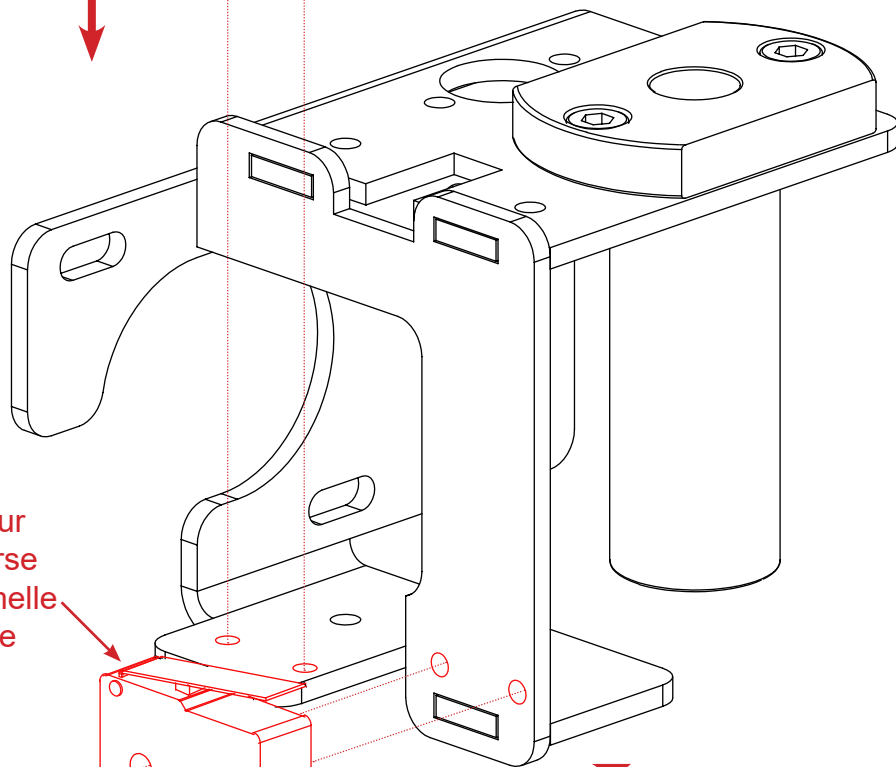

Capteur fin course avec lamelle longue

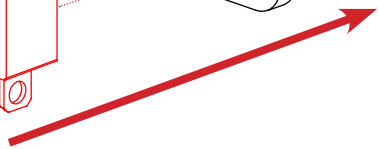
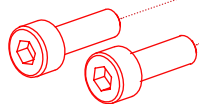

Orientation lamelle capteur

Résultat

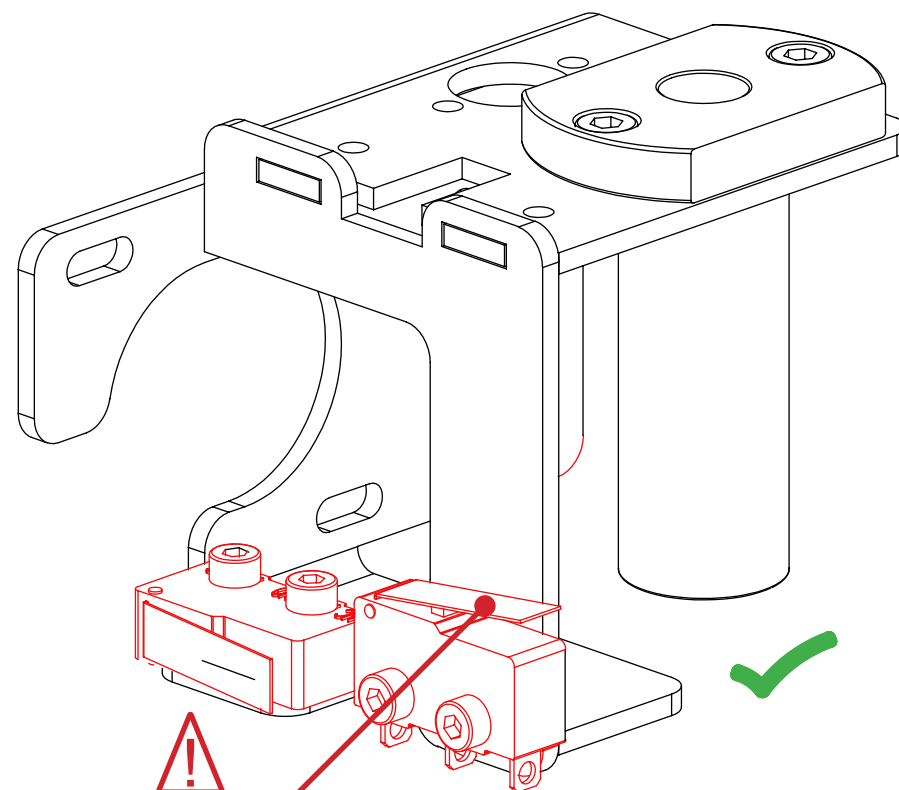

Capteur fin course avec lamelle longue



ASSEMBLAGE DE LA PARTIE MECANIQUE

La vis sans tête doit être en contact avec le méplat de l'axe.

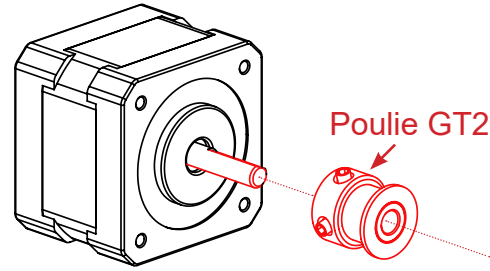
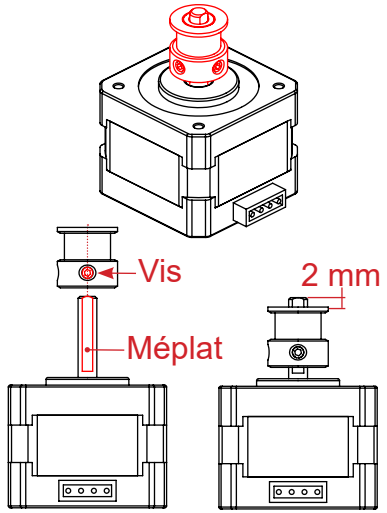

Résultat

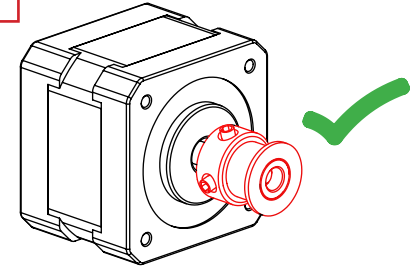

Moteur Nema

Connecteur moteur

Rondelle Ø 3 mm

Vis M3 x 8 mm

Ne pas serrer les vis de fixation du moteur pour le moment

Résultat

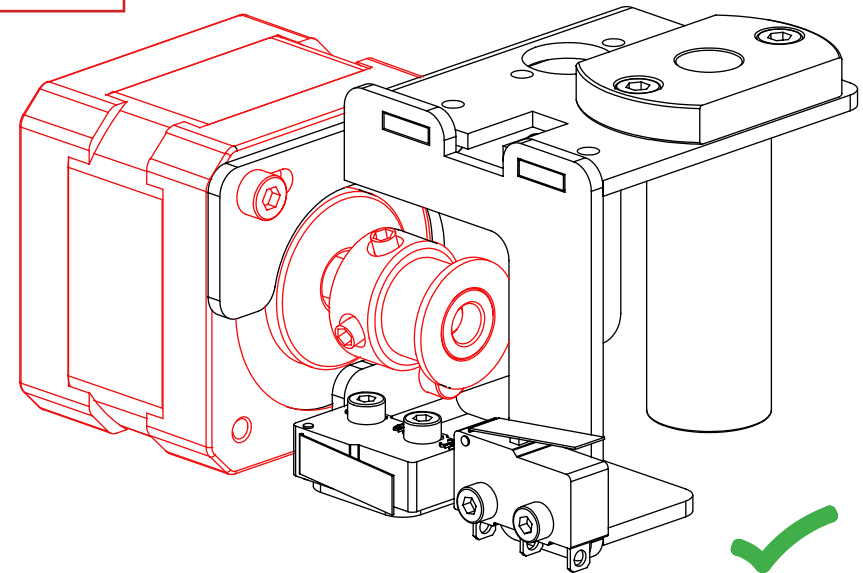

MONTAGE DU CHARIOT DE L'AXE Z COTE GAUCHE

Pièces nécessaires :

- Chariot axe Z côté gauche
- Poulie libre
- Roulement 623 zz
- 1 x Palier LMH
- 2 x Vis M3 x 8 mm
- 1 x Vis M3 x 12 mm
- Entretoise Ø3 x H3

Objectif : assembler les différents éléments du chariot de gauche de l'axe Z

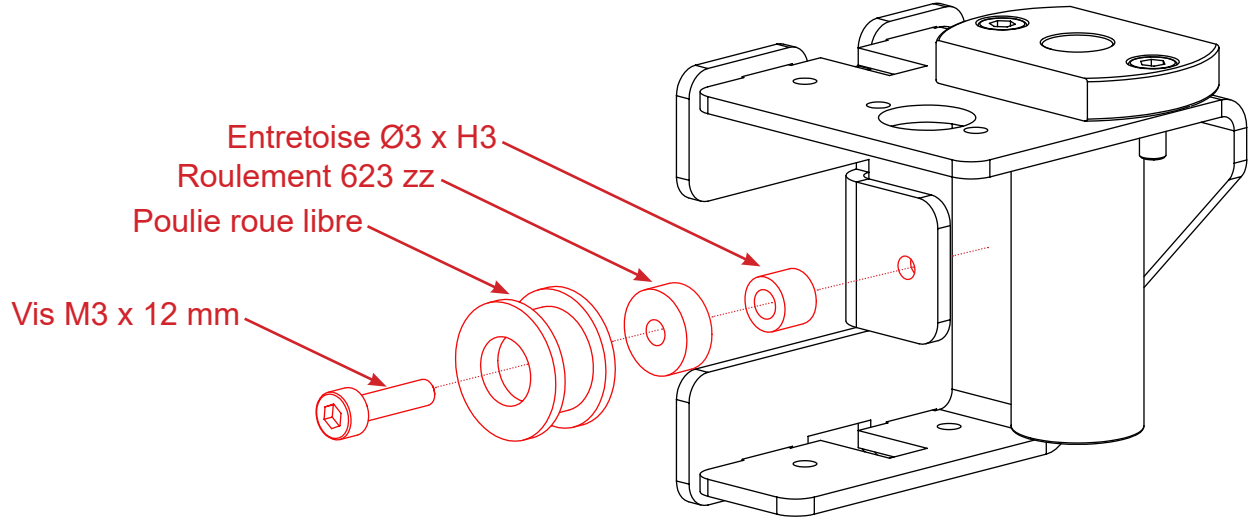
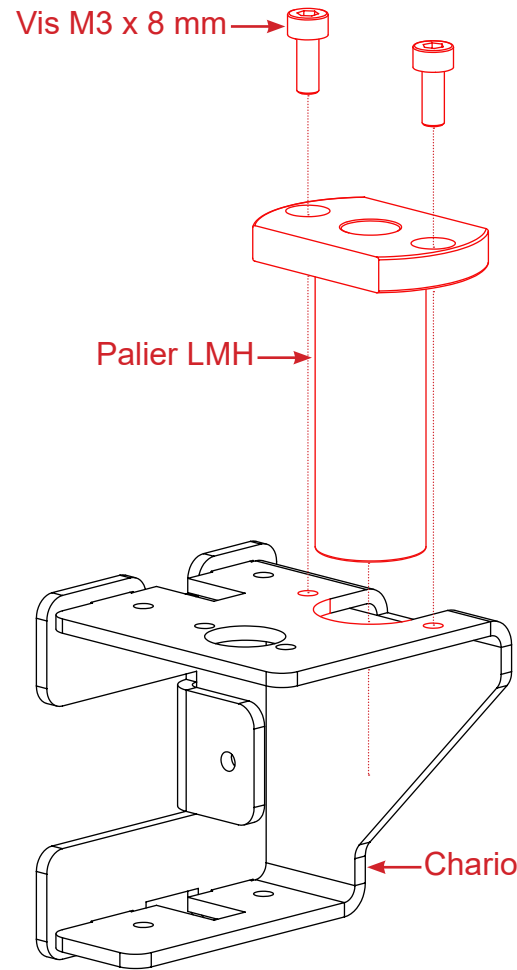

Résultat

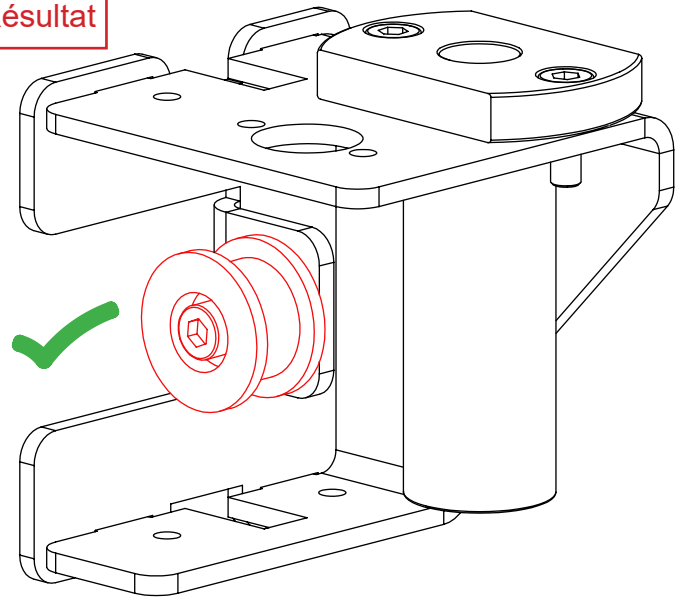

ASSEMBLAGE DE LA TETE D'IMPRESSIION

- 1°) la thermistance dans le bloc de chauffe
(plier les pattes de la thermistance)
- 2°) le capuchon en silicone sur le bloc de chauffe
- 3°) la cartouche dans le bloc de chauffe (à travers le capuchon)
- 4°) la vis sans tête vissée dans le bloc de chauffe

Attention ! Cette opération est la plus importante ! Si la thermistance sort de la tête chauffante, vous risquez de détruire votre matériel !

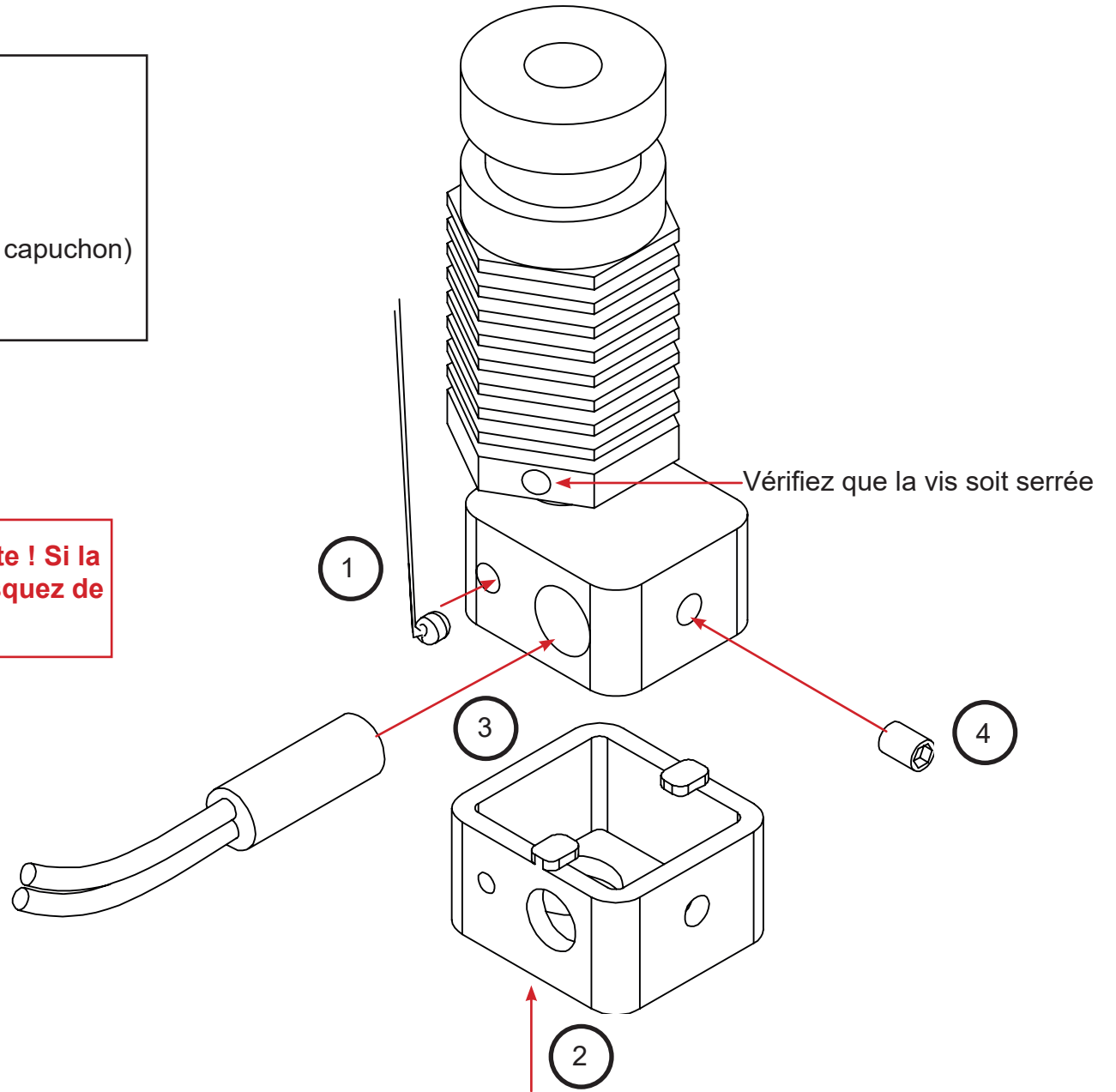

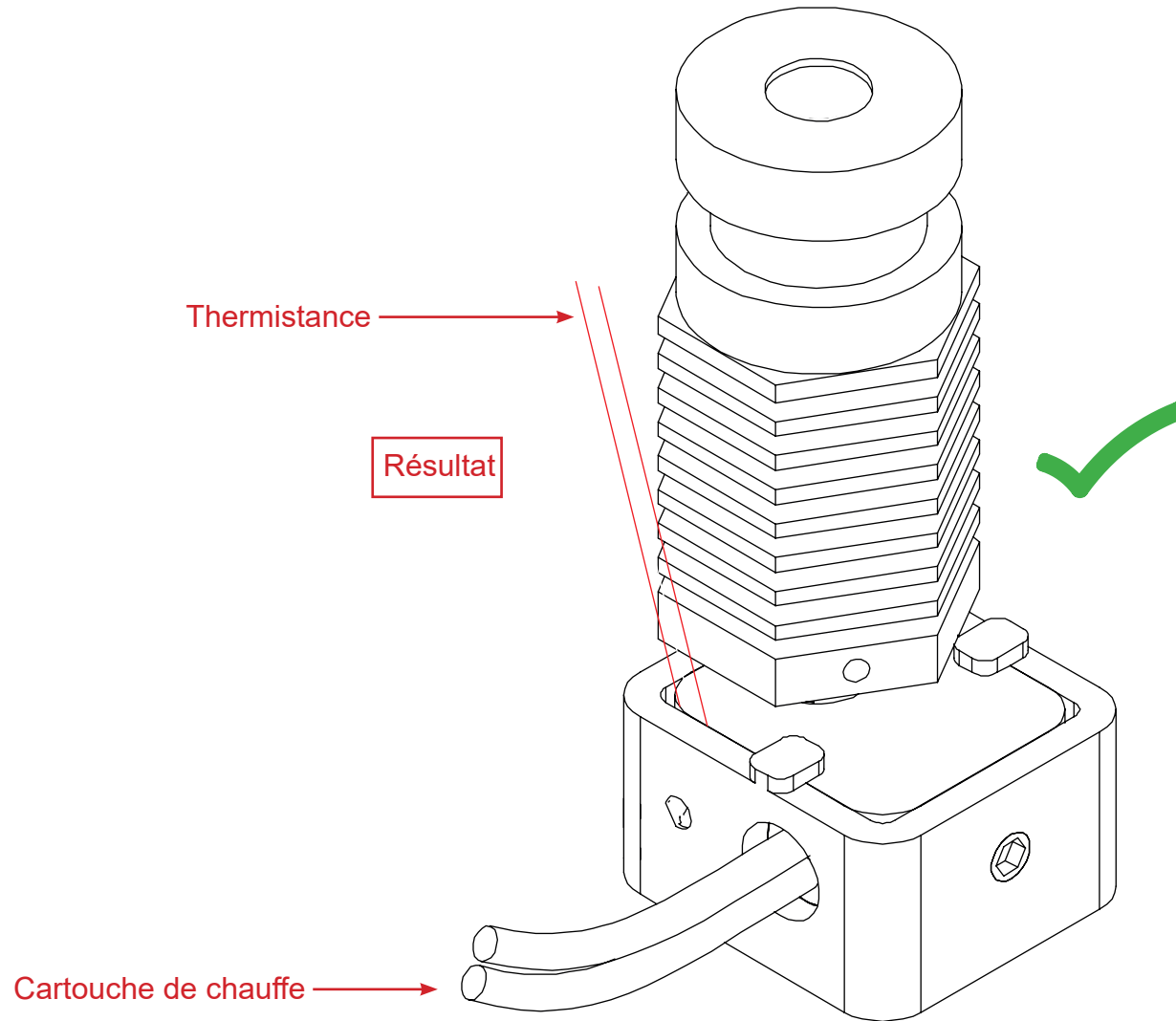

MONTAGE DU CHARIOT DE L'AXE X

Pièces nécessaires :

- Moteur Nema 17
- EBoard
- Ventilateur 3 cm
- Ventilateur turbine
- Attache courroie X
- Conduit de ventilation
- Bride Hexagon
- Chariot axe X
- 1 x Palier LMH
- eMostrudeur
- Roue d'entraînement
- Tête Hexagon
- 2 x Vis M2.5 x 8 mm
- 7 x Vis M3 x 8 mm
- 3 x Vis M3 x 12 mm
- 4 x Vis M3 x 20 mm
- Entretoise Ø3 x H3

Objectif : assembler les différents éléments du chariot de l'axe X

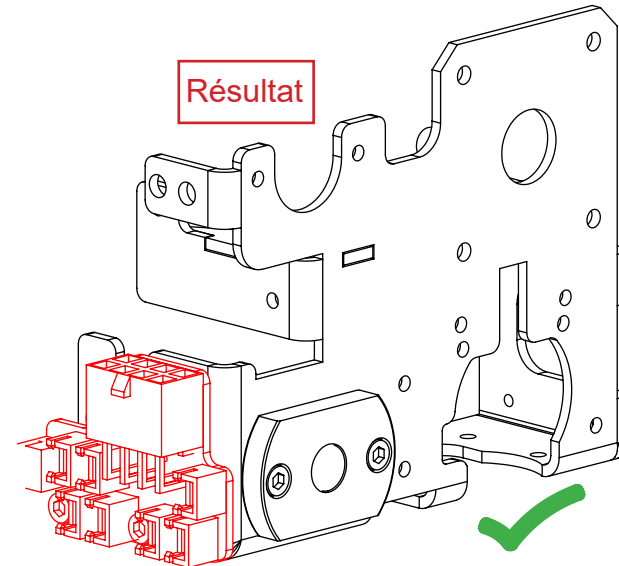
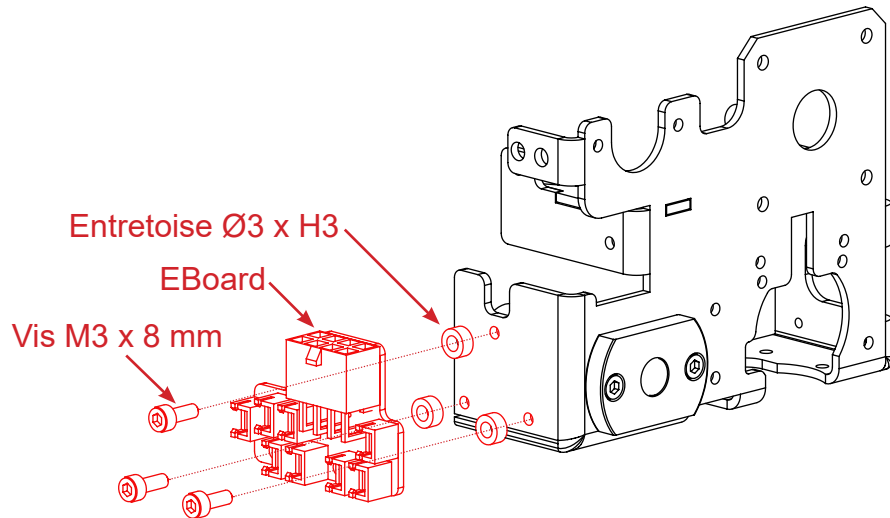
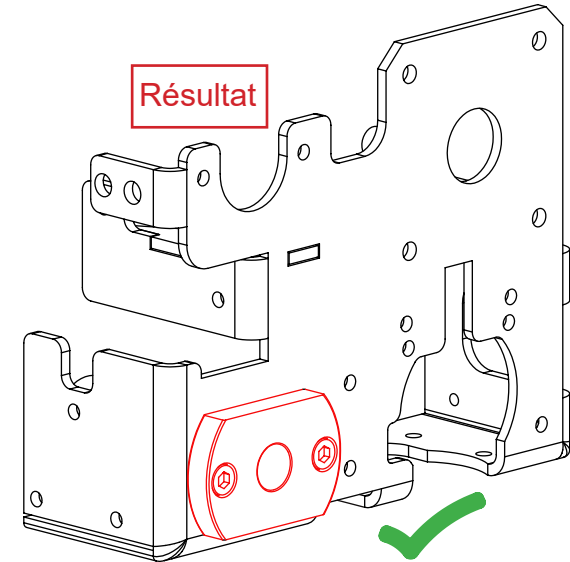
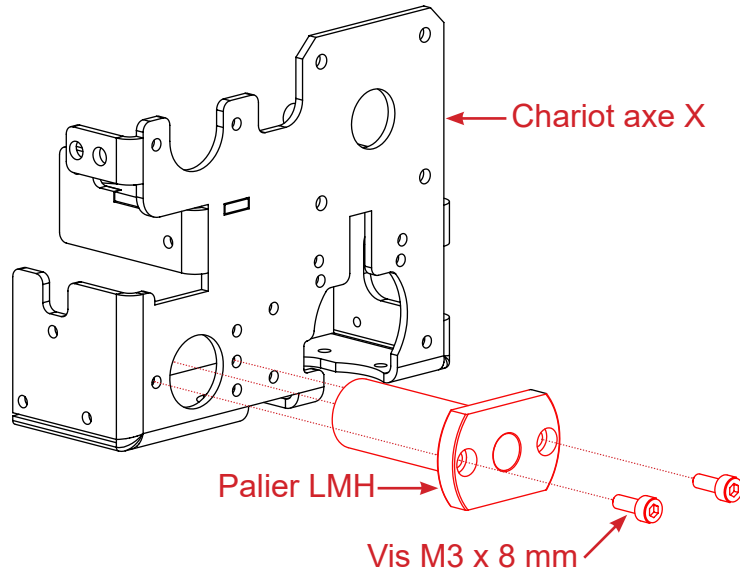

ASSEMBLAGE DE LA PARTIE MECANIQUE

Vis M3 x 8 mm

Attache courroie X

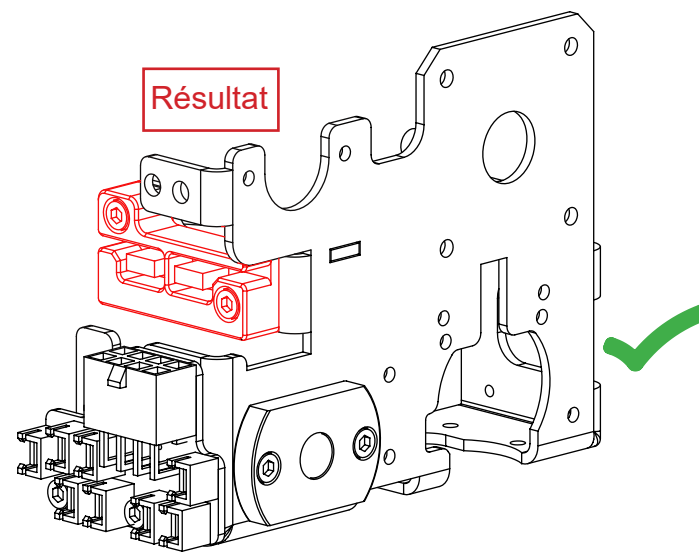
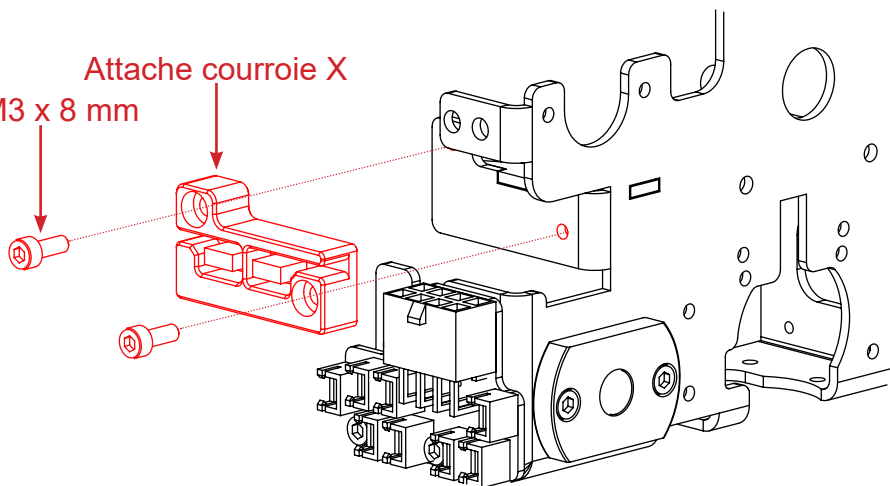

Chariot X

Vis M3 x 12 mm

Ventilateur 3 cm

Encoche pour passage câble ventilateur

Orientation
câble ventilateur
& ventilateur

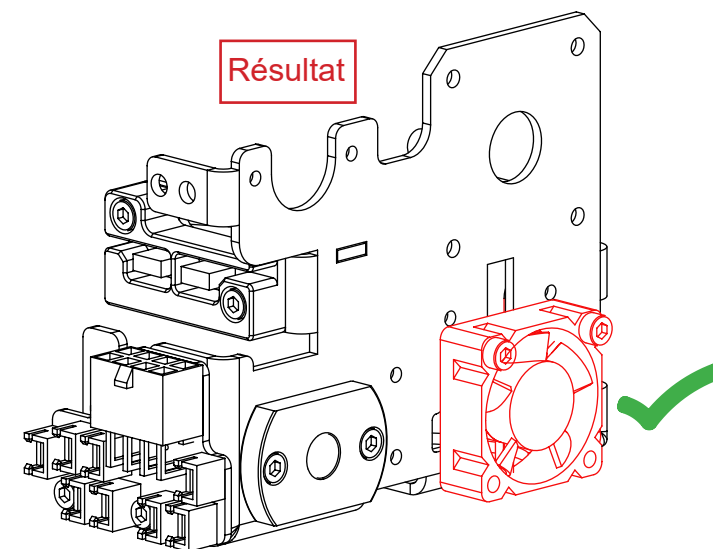

Face stator
= non-visible

Face rotor
= visible

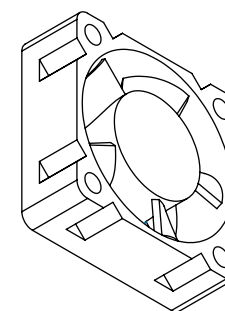
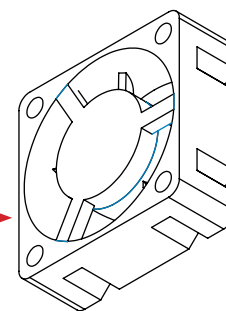

ASSEMBLAGE DE L'EXTRUDEUR

Pièces nécessaires :

- 1 x Moteur Nema 17
- 1 x Corps extrudeur
- 1 x Extrudeur mobile
- 1 x Roue d'entraînement
- 1 x Roulement 693 zz
- 1 x Ressort
- 1 x Vis M3 x 8 mm
- 4 x Vis M3 x 22 mm
- 1 x Vis Moletée M5 x 12 mm
- 2 x Rondelle Ø 3 mm

Objectif : assembler la partie dédiée à l'entraînement du filament

Extrudeur Mobile

①

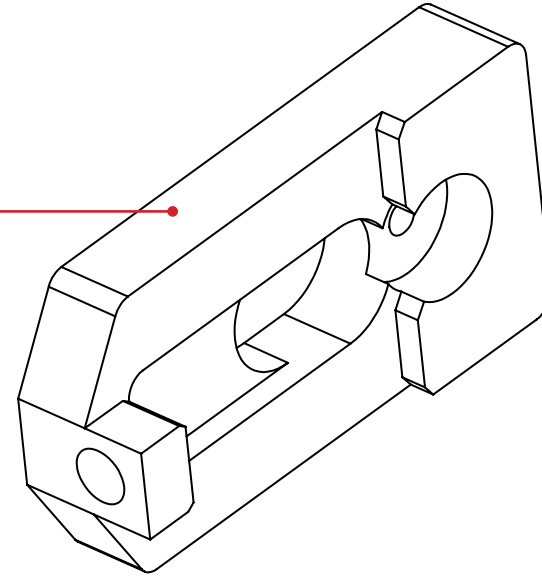

②

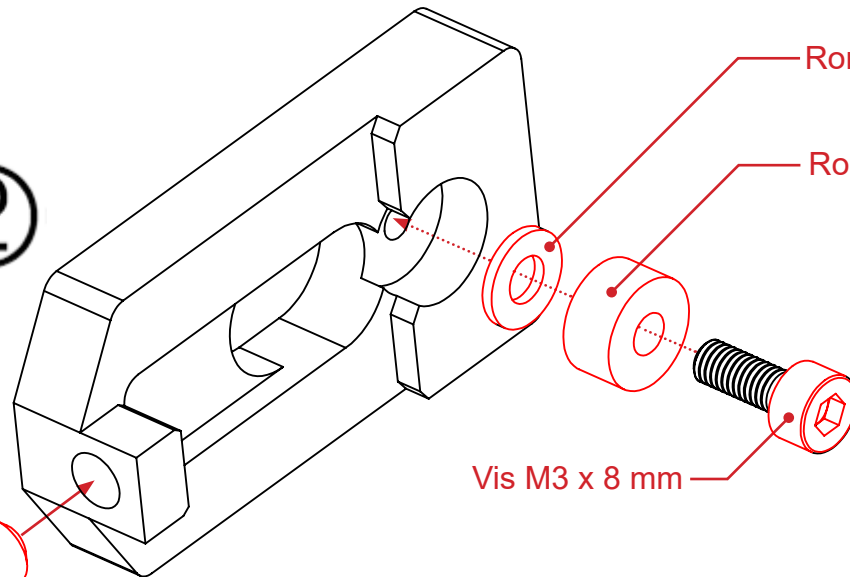

Vis M3 x 8 mm

Rondelle Ø 3 mm fournie dans le sachet

Roulement 693 zz

Résultat

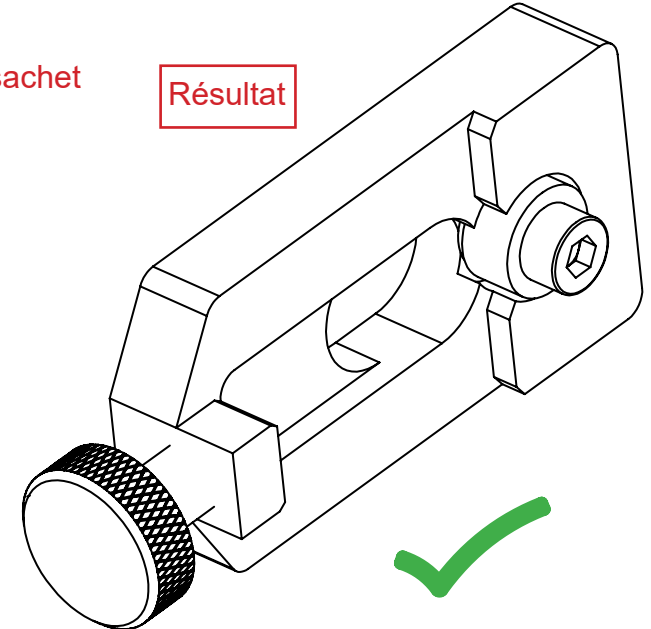

Vis moletée M5 x 12 mm

③

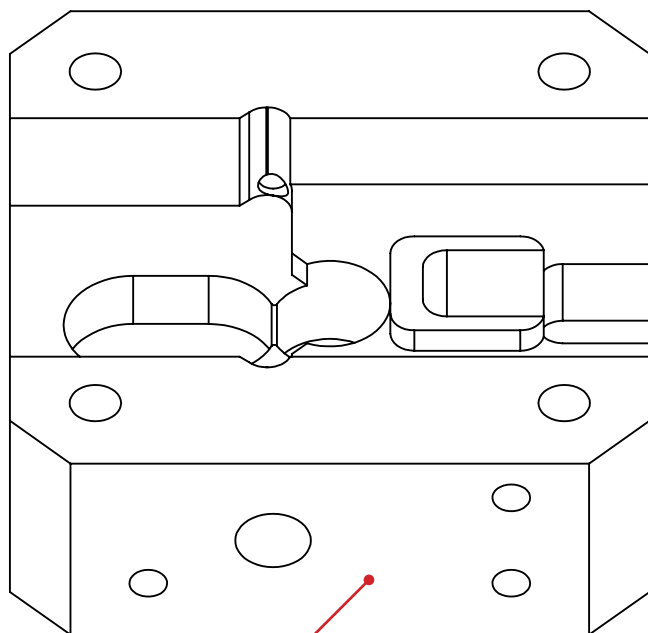

Corps extrudeur

④

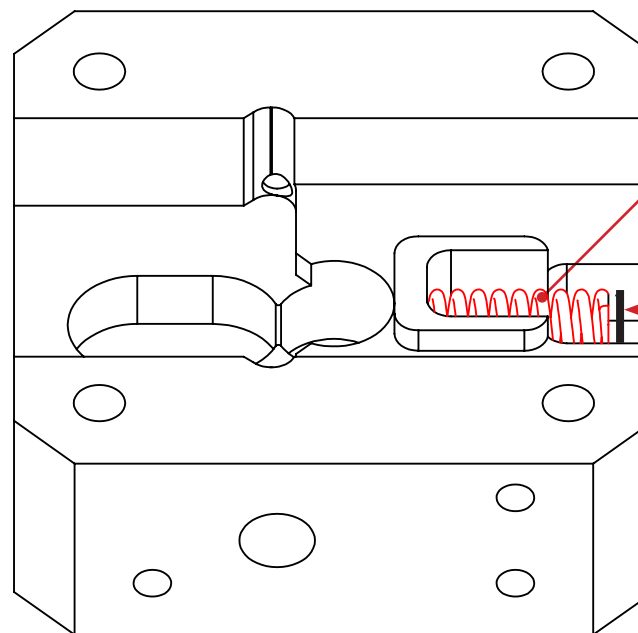

Ressort

Rondelle Ø 3 mm
fournie dans le
sachet

Déposez «Extrudeur Mobile» sur «Corps extrudeur».
Attention : le ressort doit rester dans son emplacement.

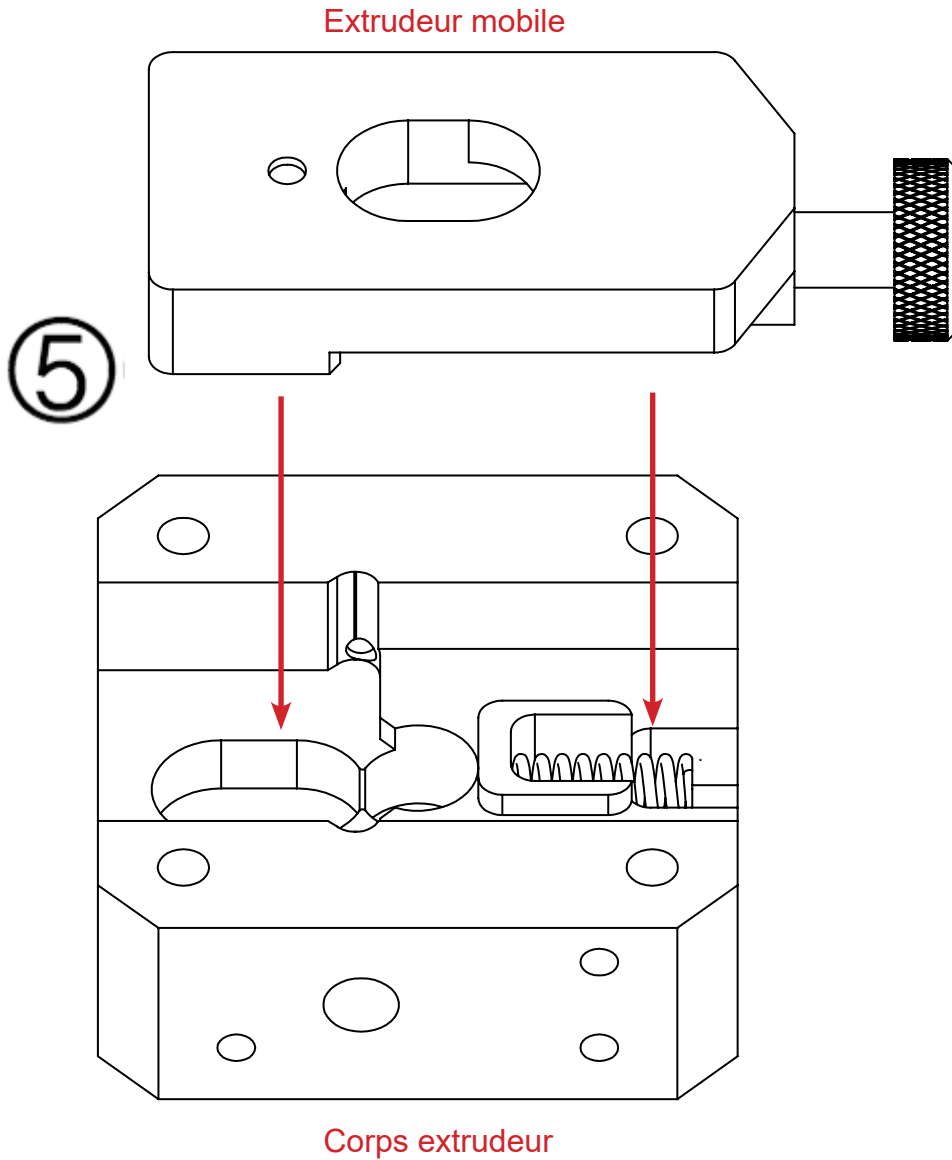

Résultat

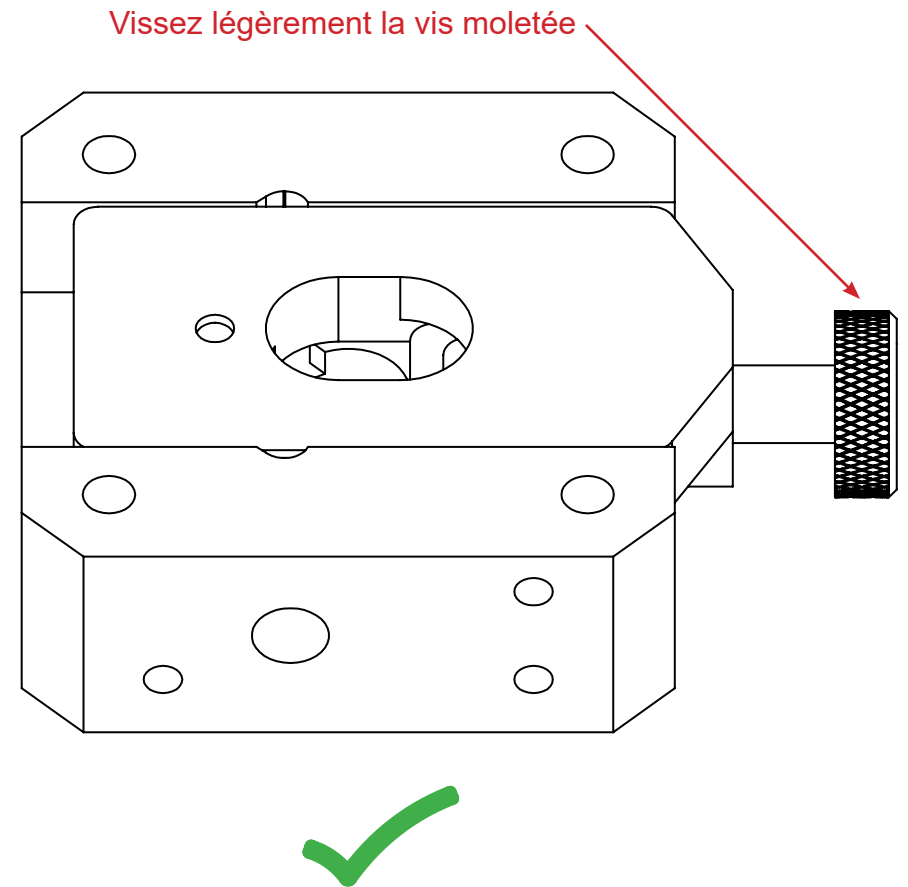

ASSEMBLAGE DE LA PARTIE MECANIQUE

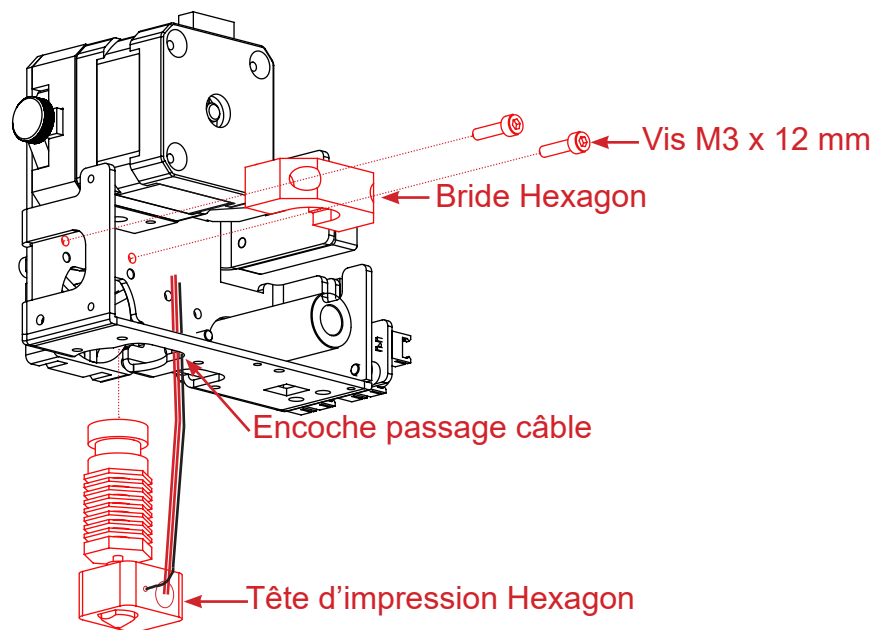
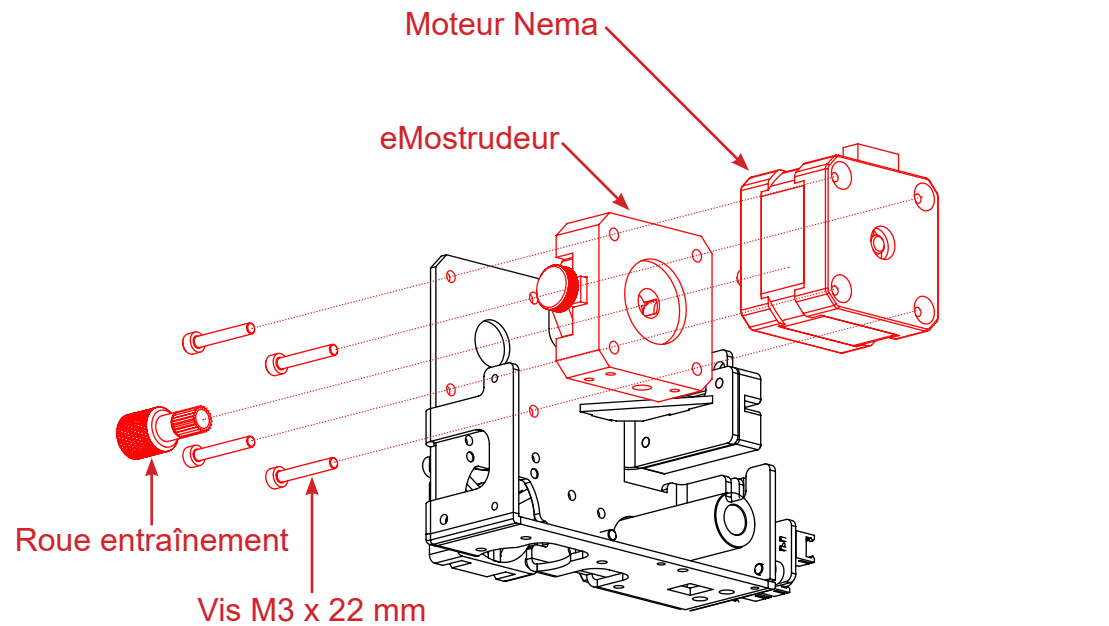

La vis sans tête doit être en contact avec le méplat de l'axe.

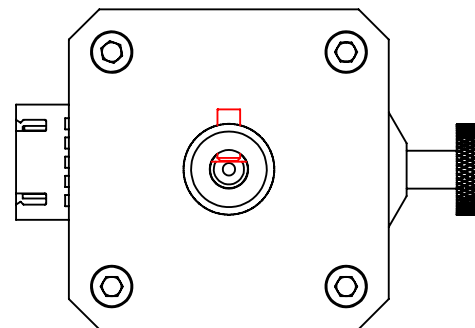

Résultat

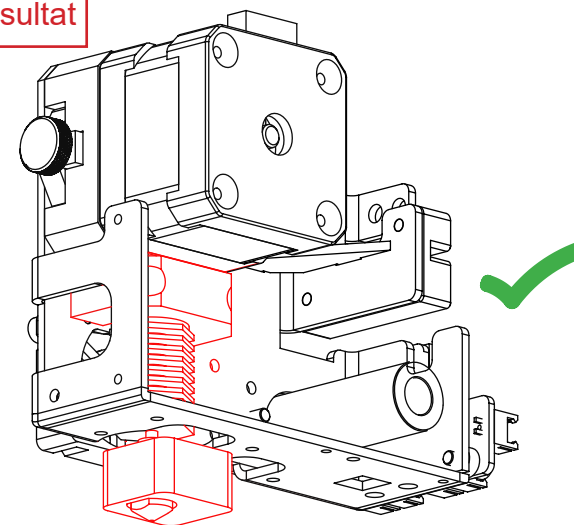

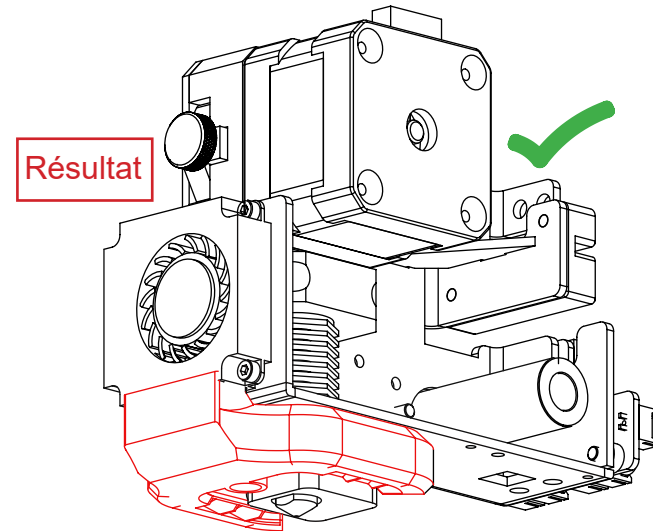
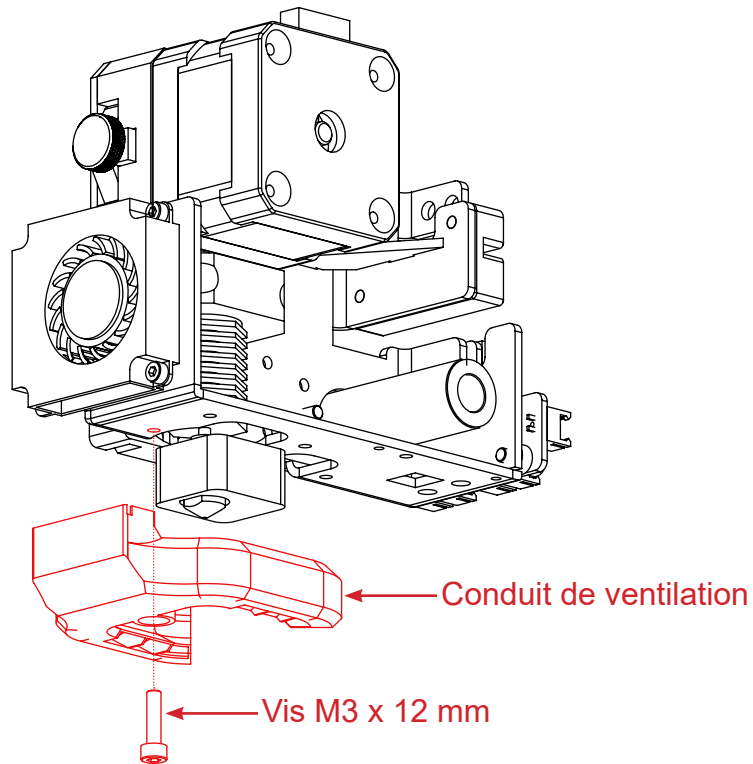
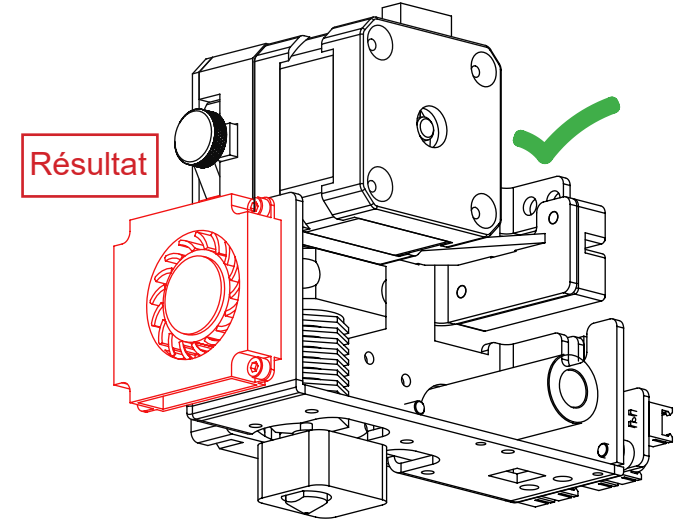
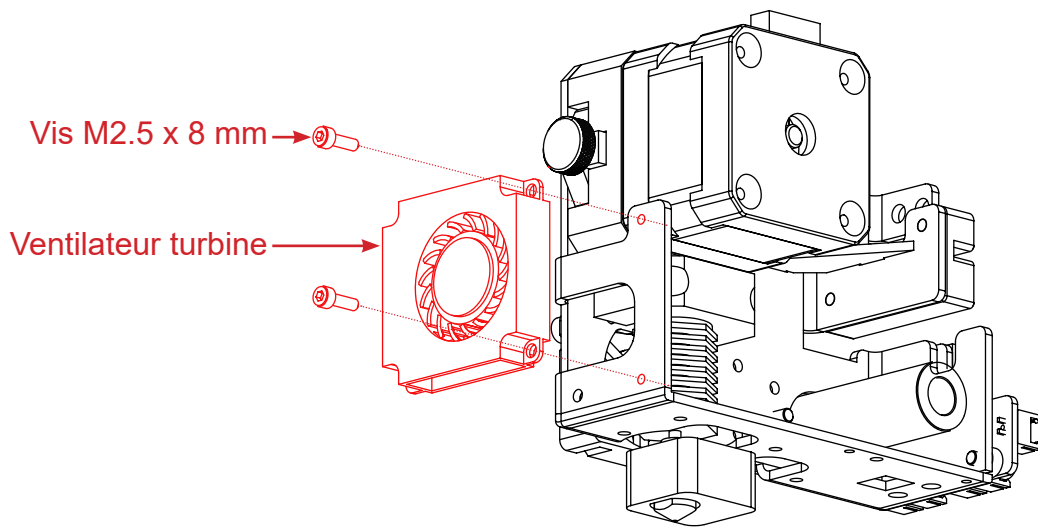

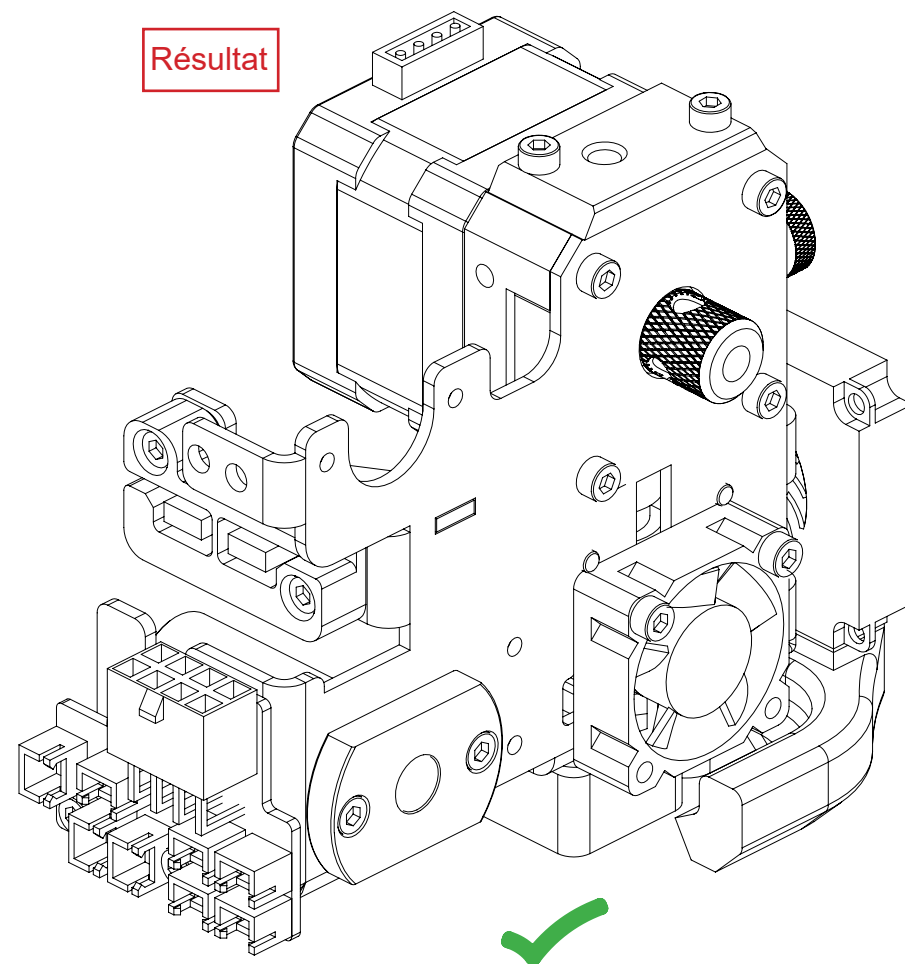
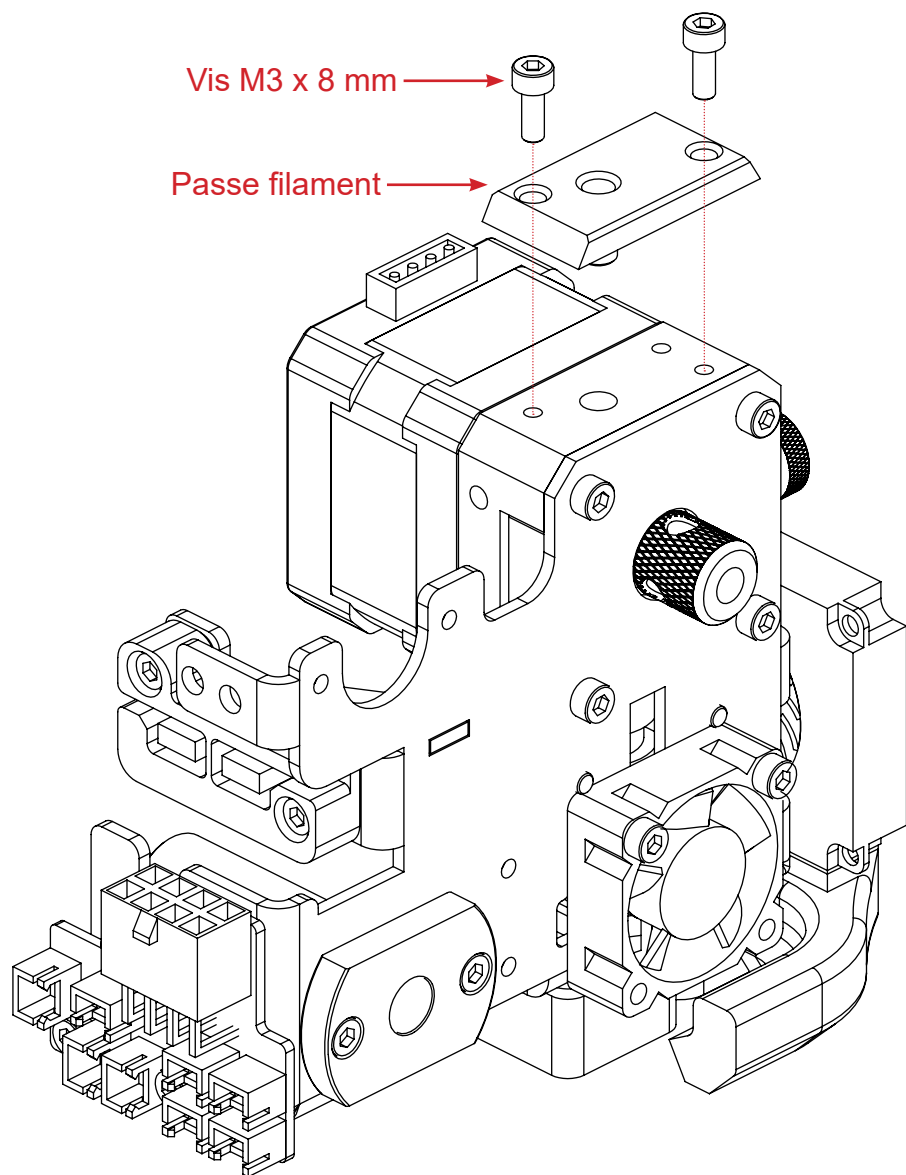

MONTAGE DE L'AXE Z

Pièces nécessaires :

- 2 x Moteur Nema 17
- 4 x Support tige lisse axe Z
- Cadre vertical
- Chariots axe Z
- 1 x sachet de graisse
- 2 x Tige lisse 8 x 290 mm
- 2 x Tige trapézoïdale
- 2 x Ecrou trapézoïdale
- 2 x Coupleur aluminium
- 6 x Vis M3 x 8 mm
- 6 x Rondelle Ø 3 mm

Objectif : assembler l'ensemble des éléments constituant l'axe Z

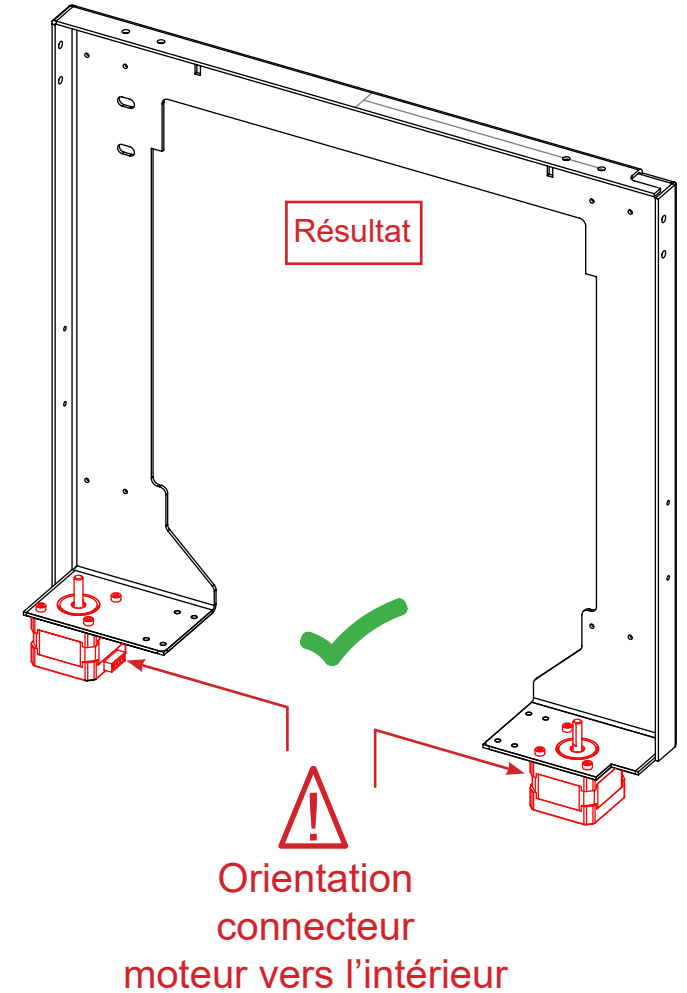
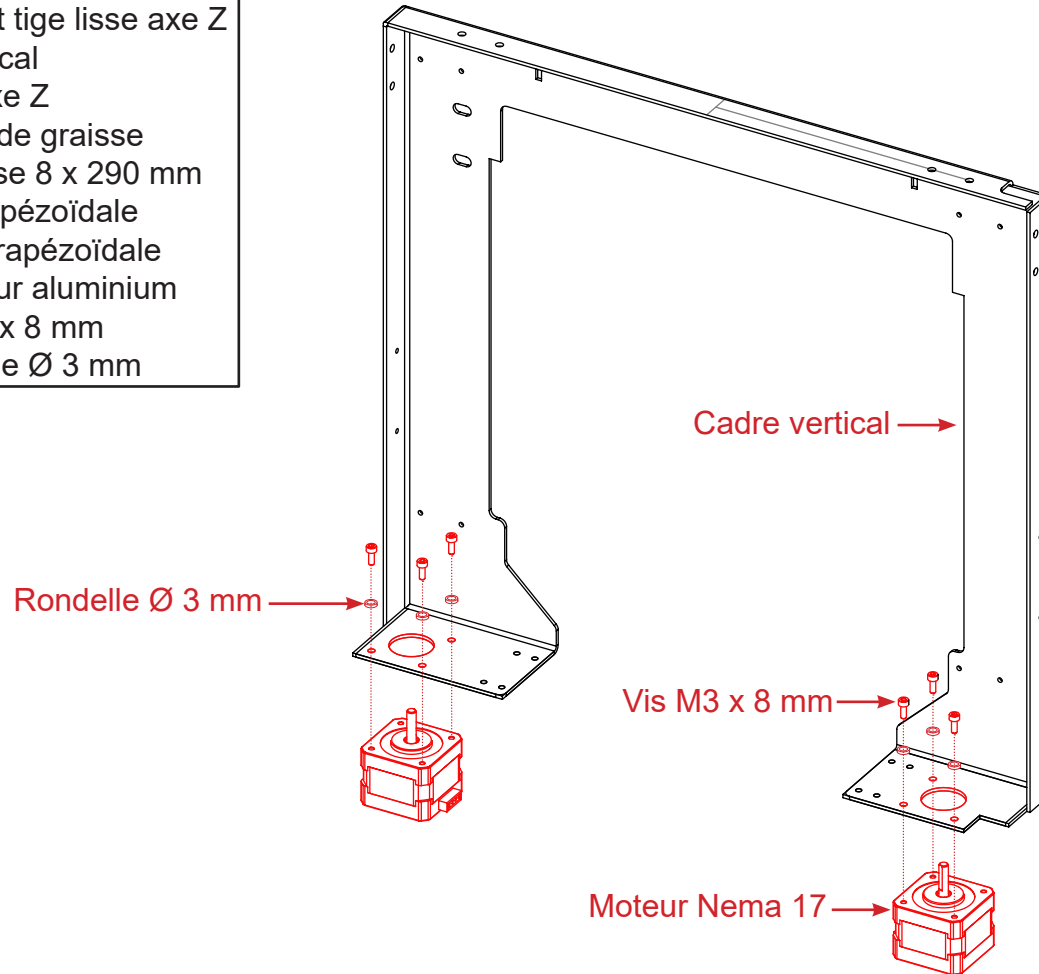

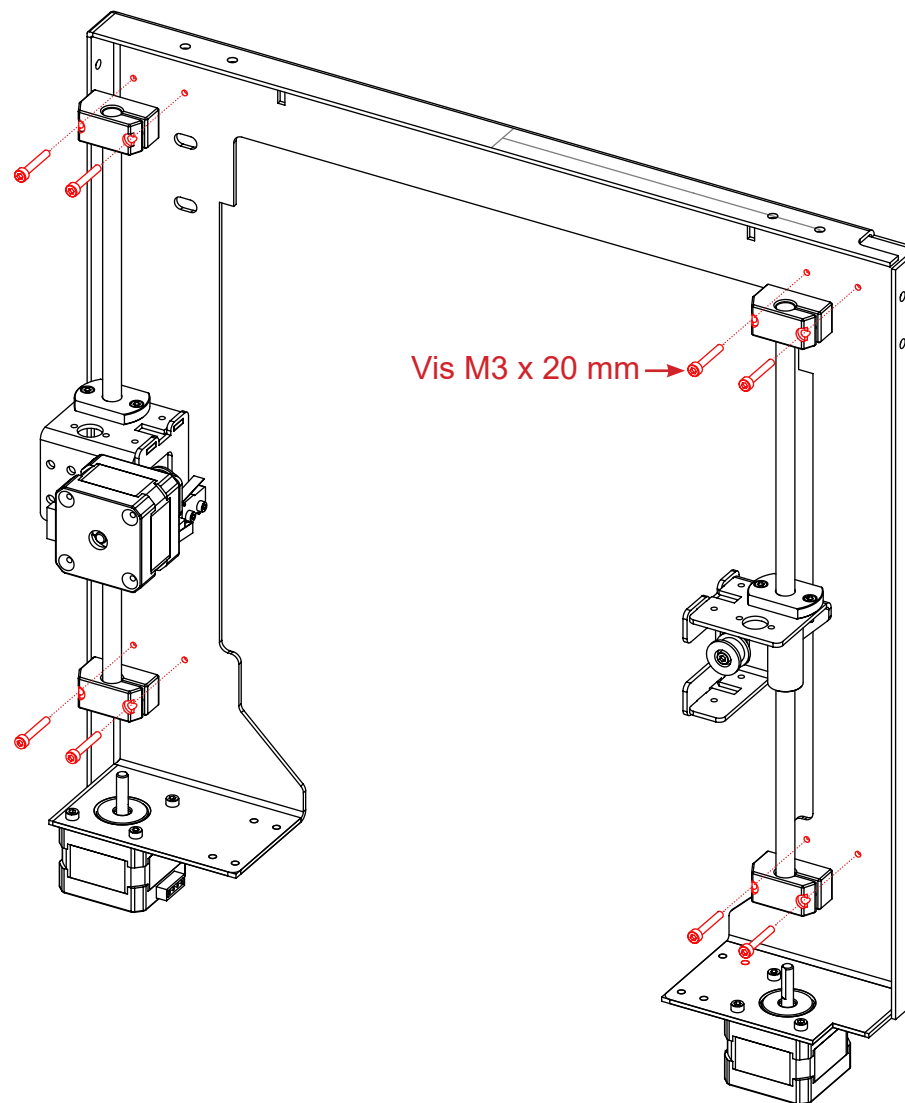
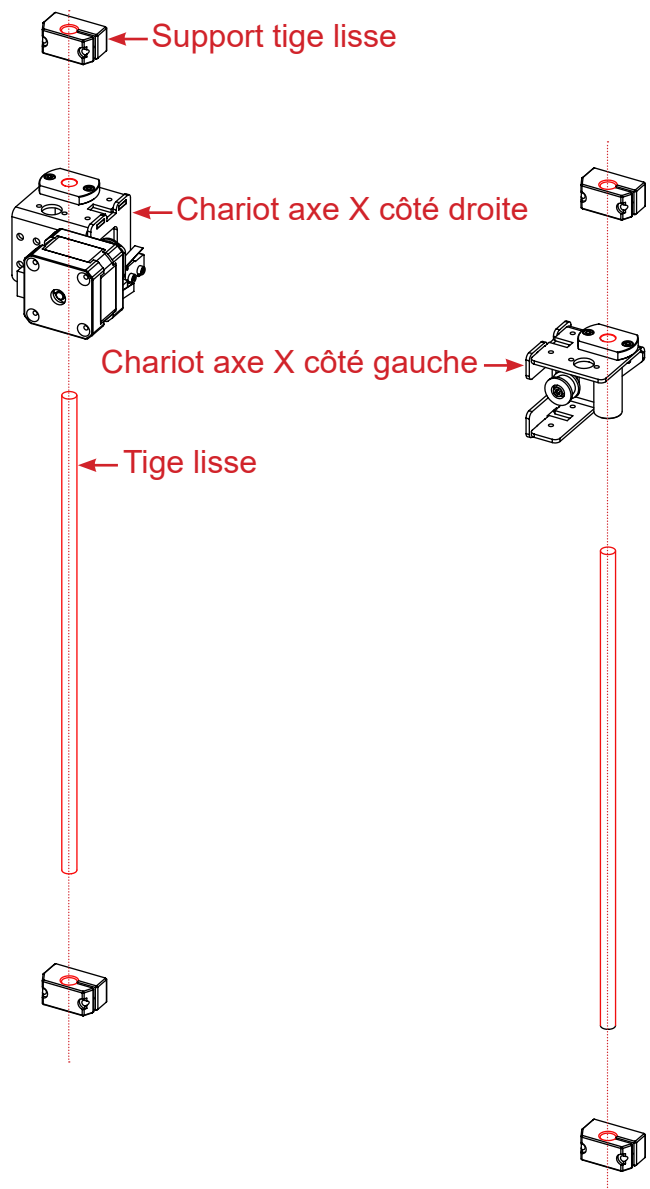

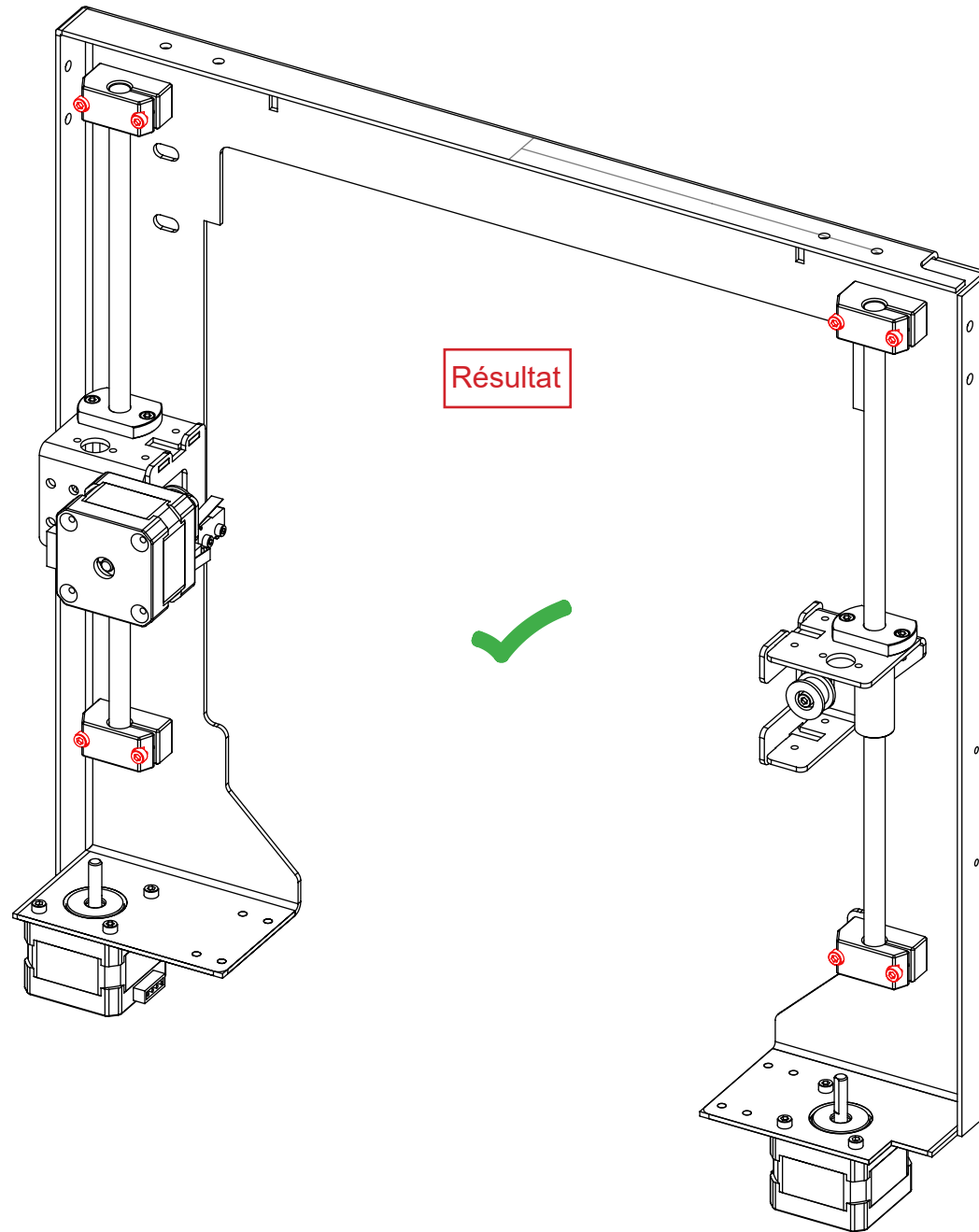

ASSEMBLAGE DE LA PARTIE MECANIQUE

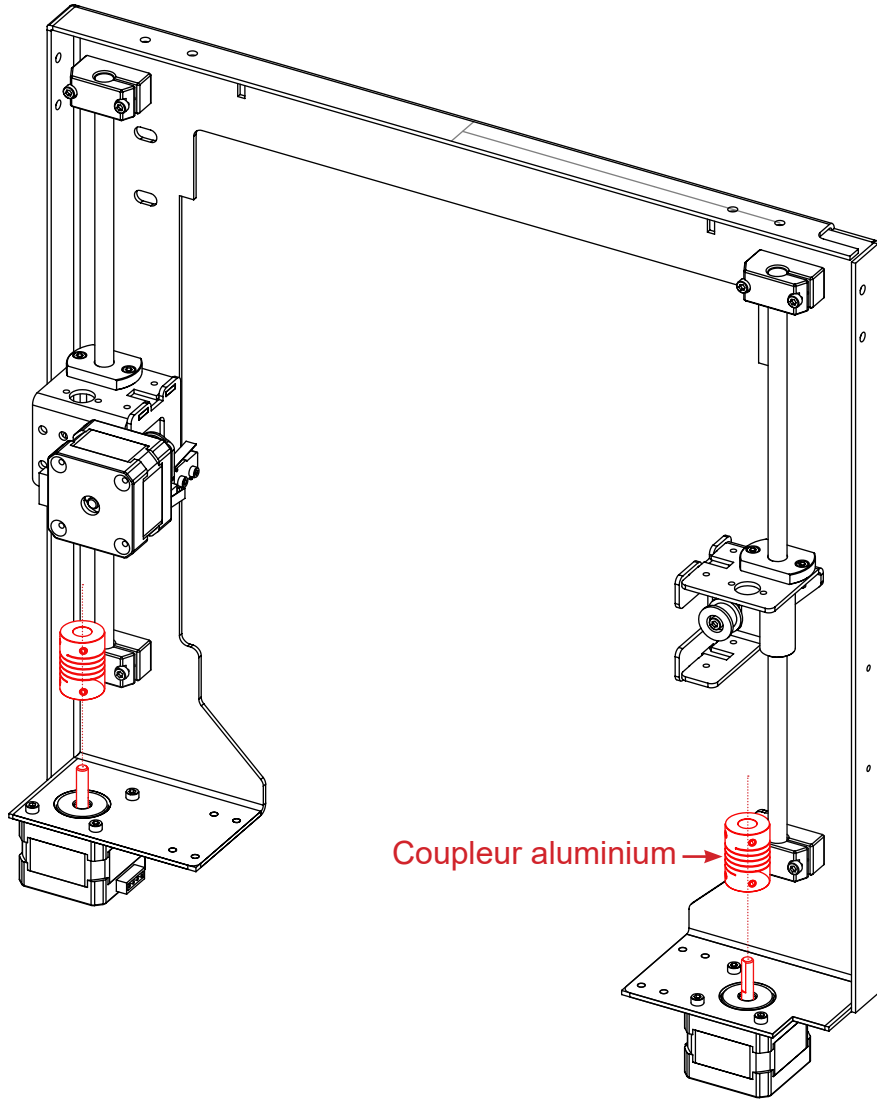

Coupleur aluminium

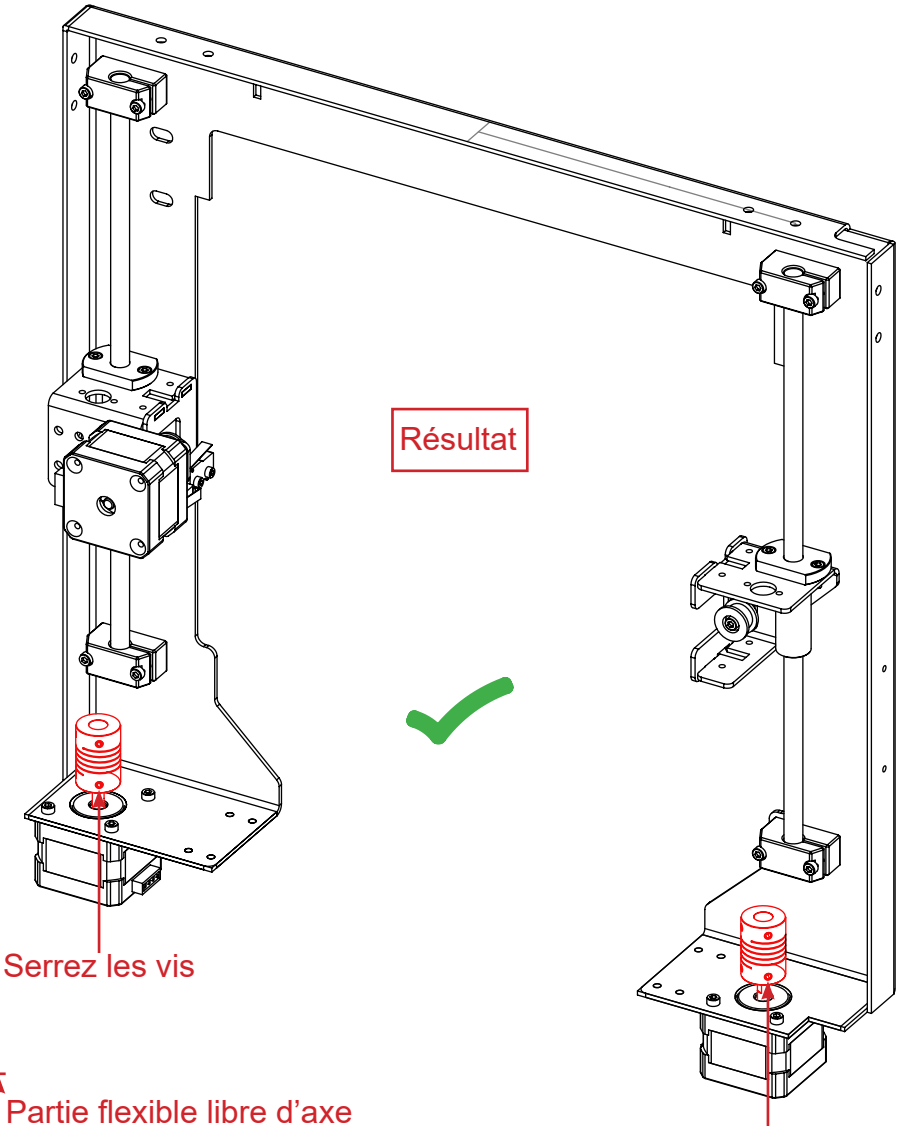

Résultat

Serrez les vis

Serrez les vis

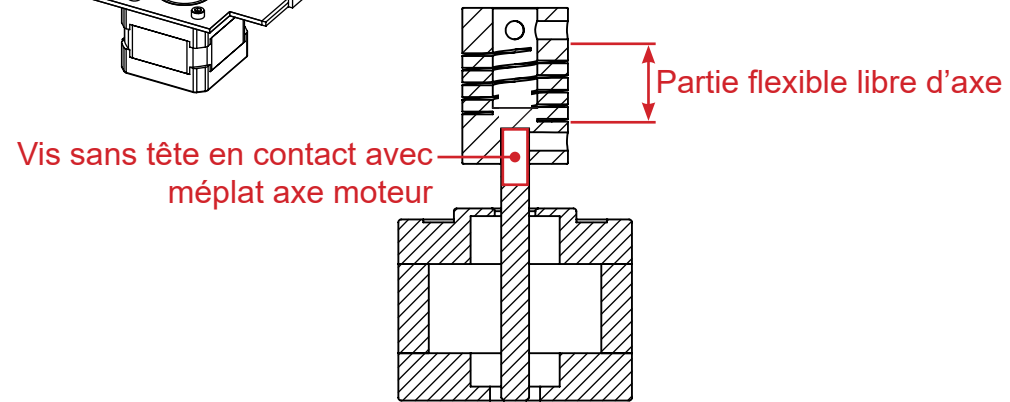

Vis sans tête en contact avec méplat axe moteur

Partie flexible libre d'axe

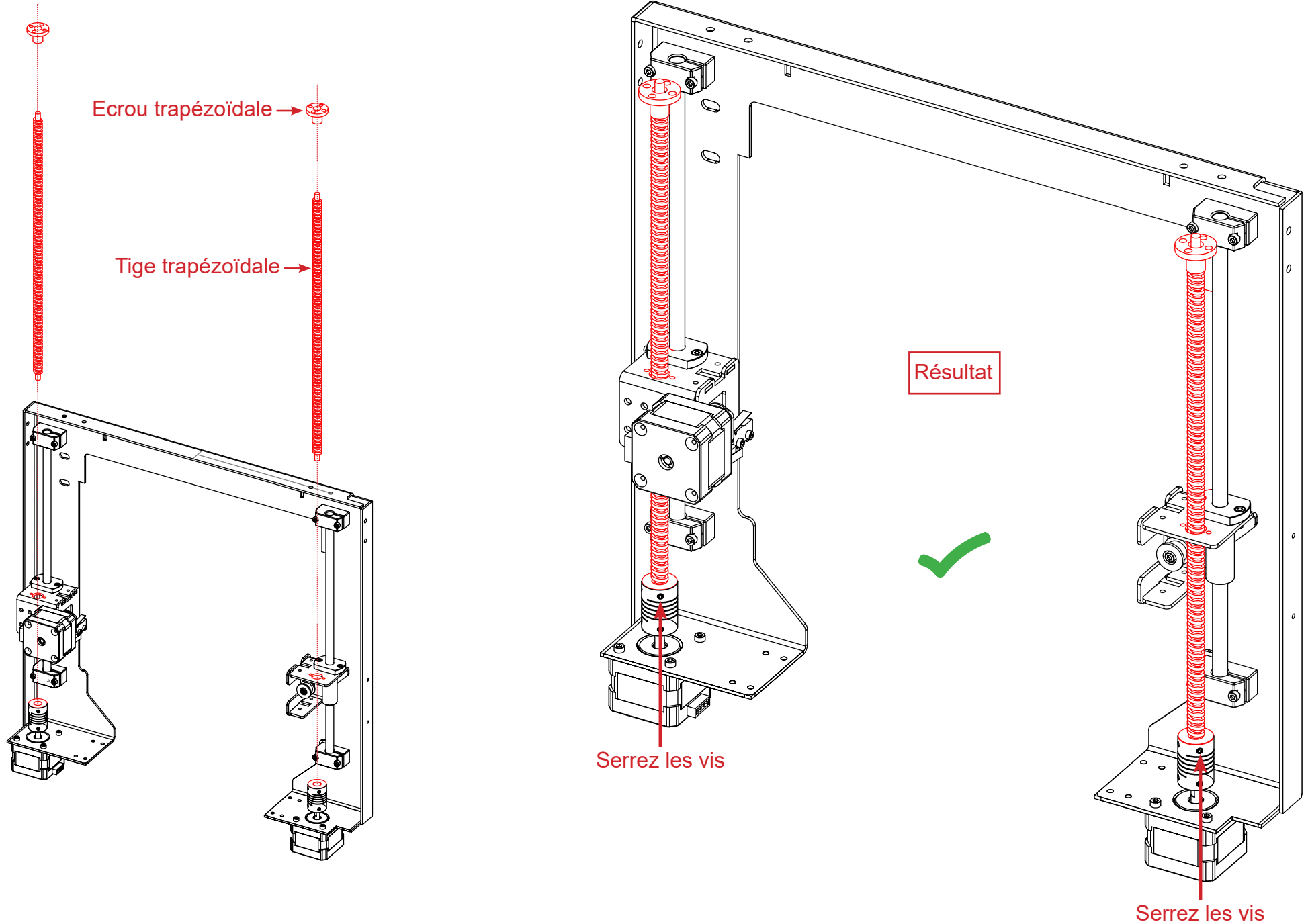

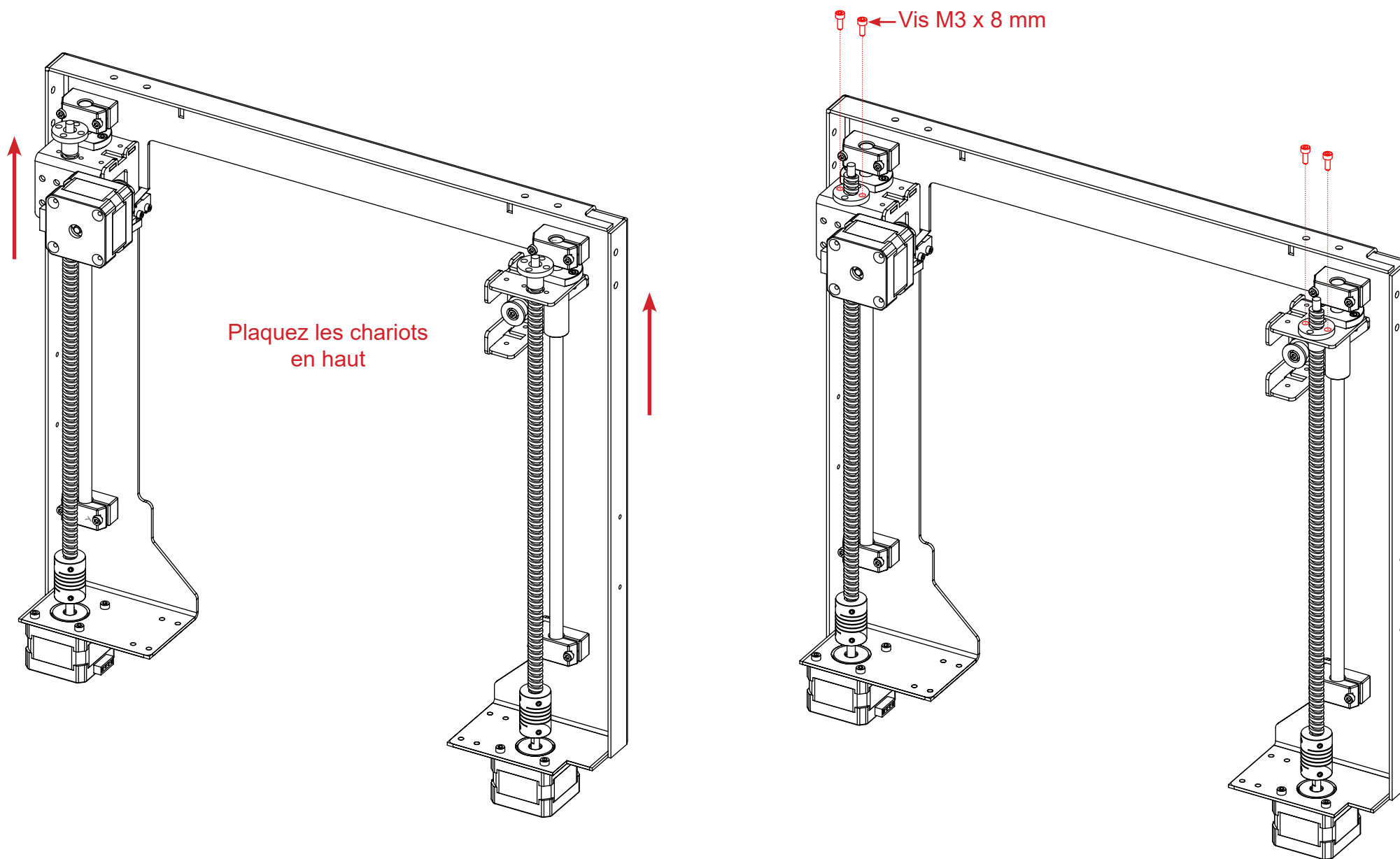

Appliquez de la graisse
fournie dans le petit sachet sur
l'ensemble des surfaces des
tiges trapézoïdales.

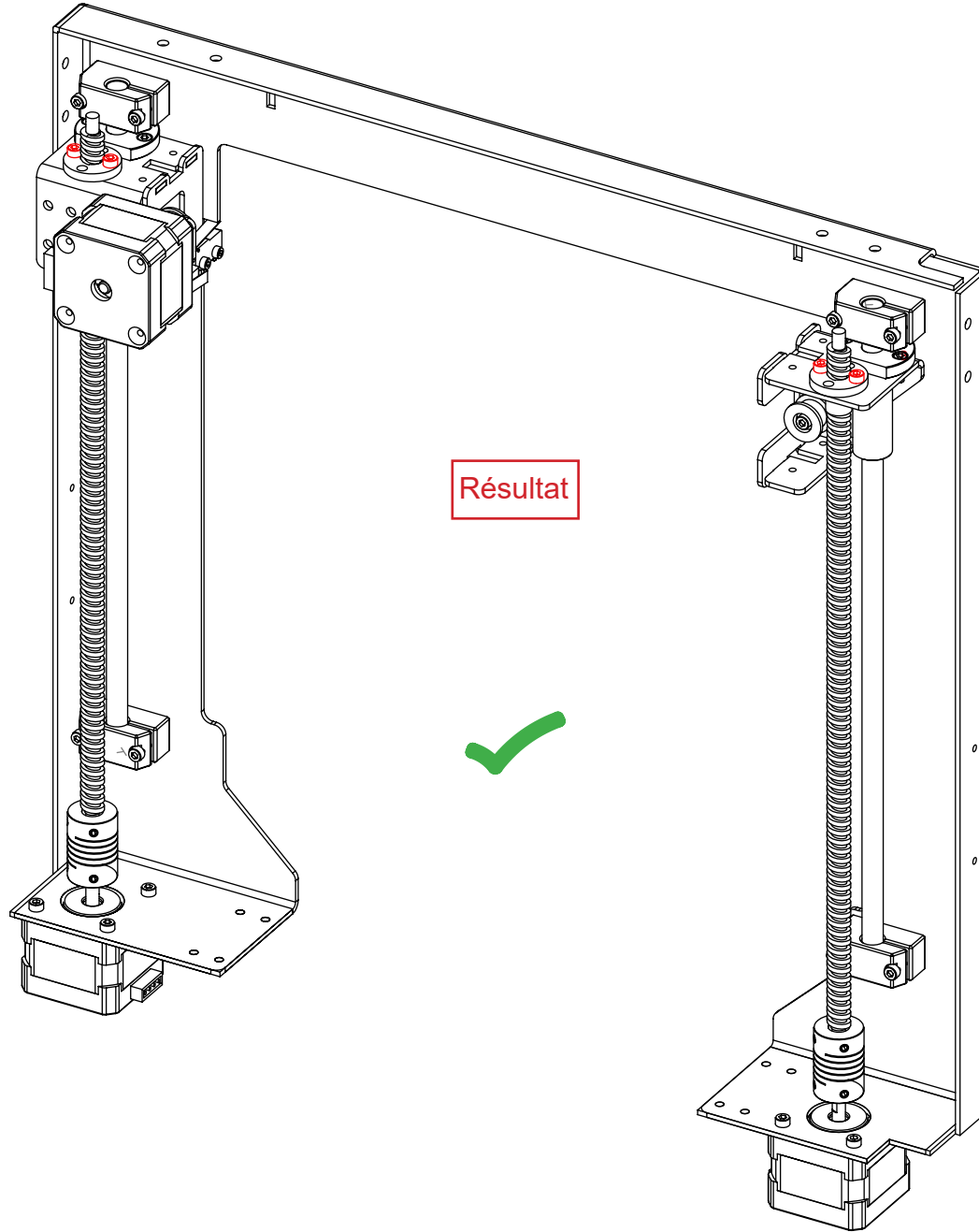

MONTAGE DE L'AXE X

Pièces nécessaires :

- 4 x Support tige lisse axe X
- Cadre vertical
- Chariot axe X
- 2 x Tige lisse 8 x 290 mm
- 1 x Palier LMH
- 1 x Courroie GT2 6 mm
- 2 x Vis M3 x 8 mm
- 8 x Vis M3 x 12 mm

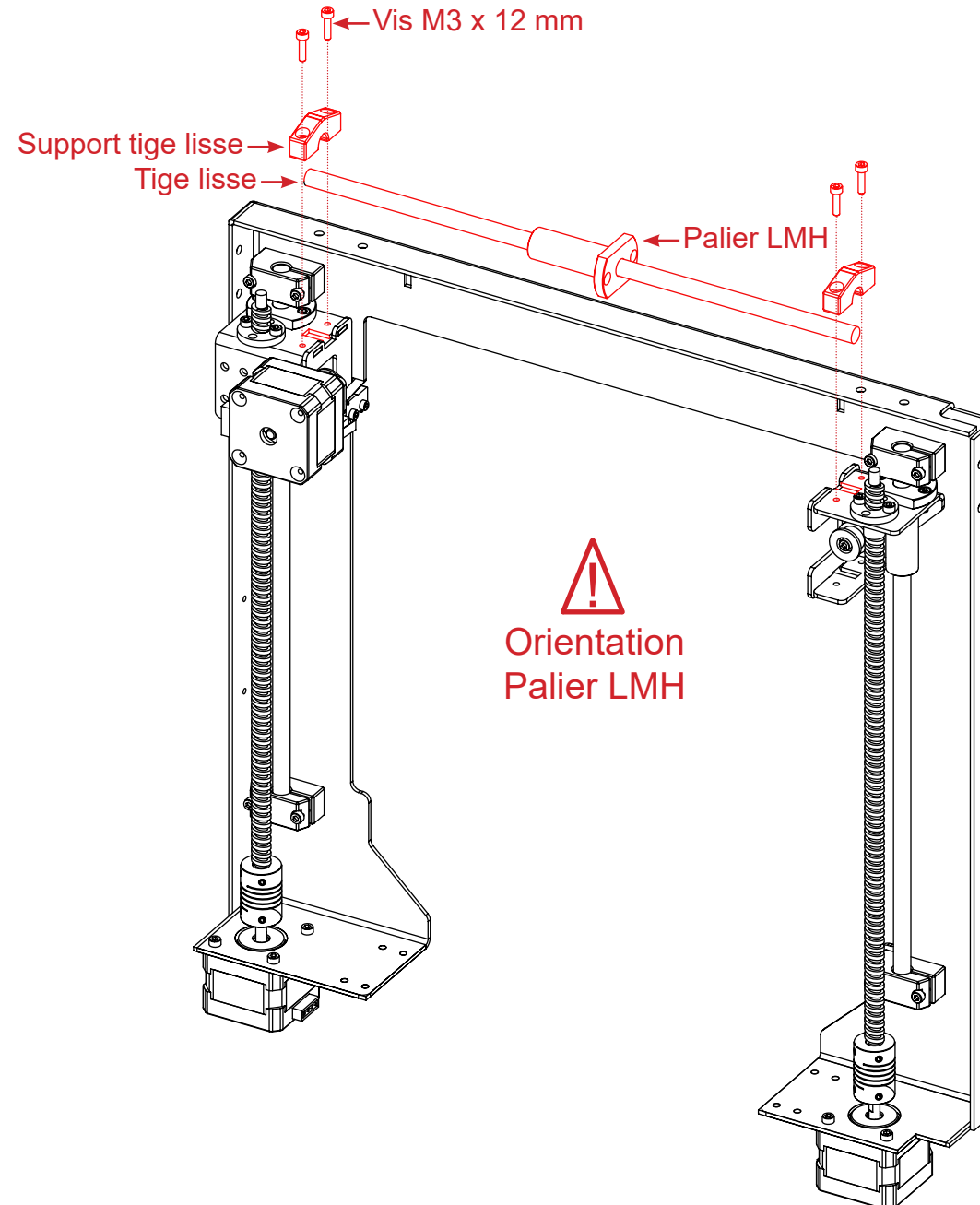
Objectif : assembler l'axe X sur l'axe Z

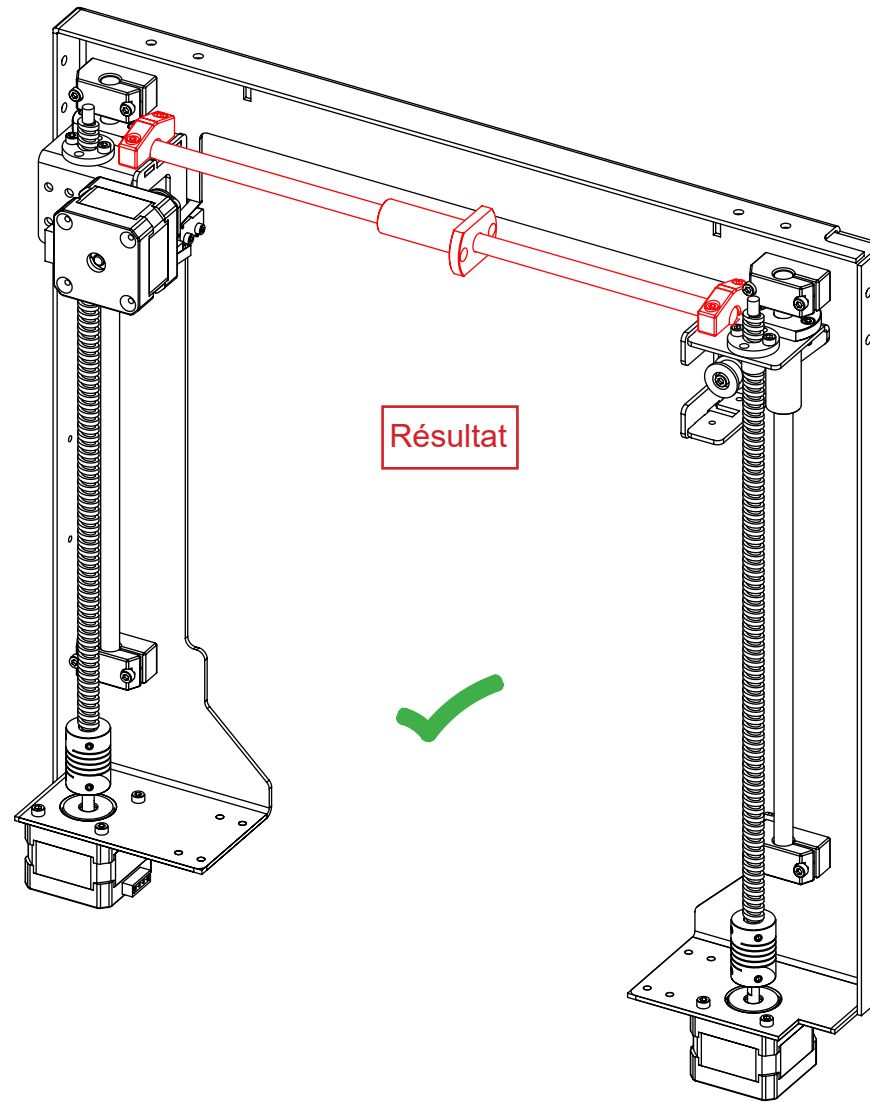

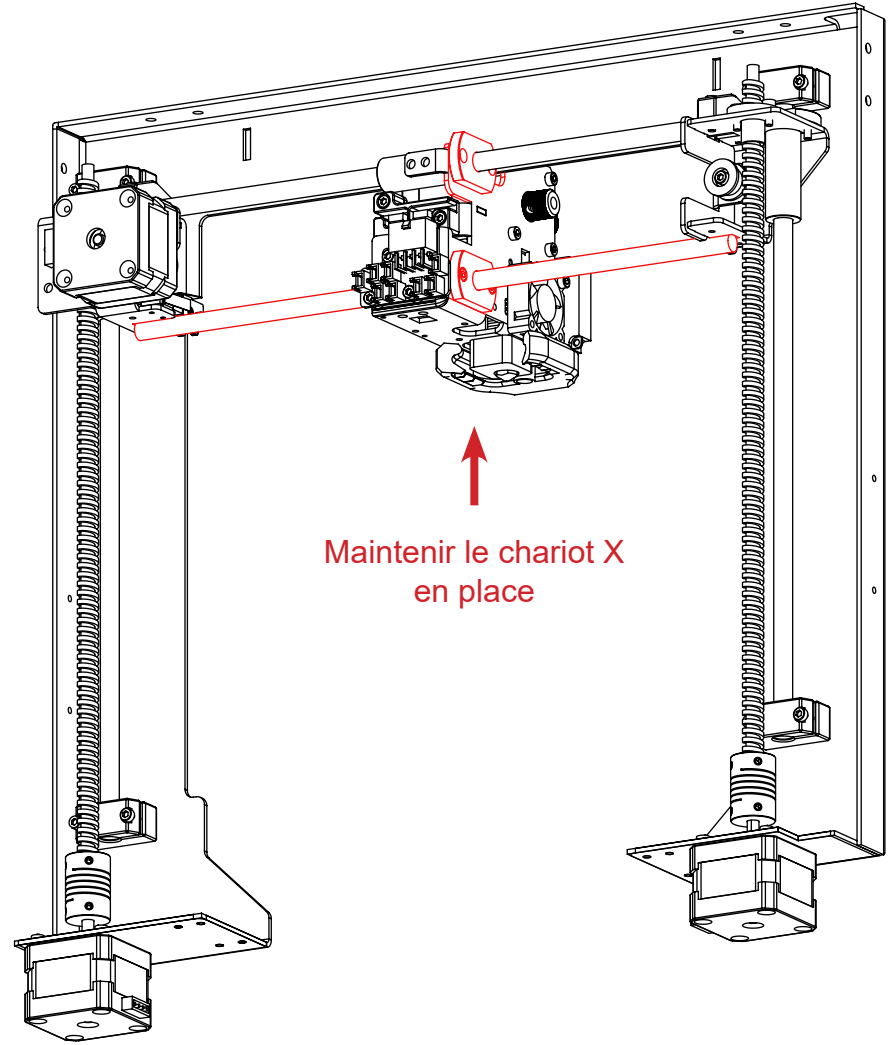
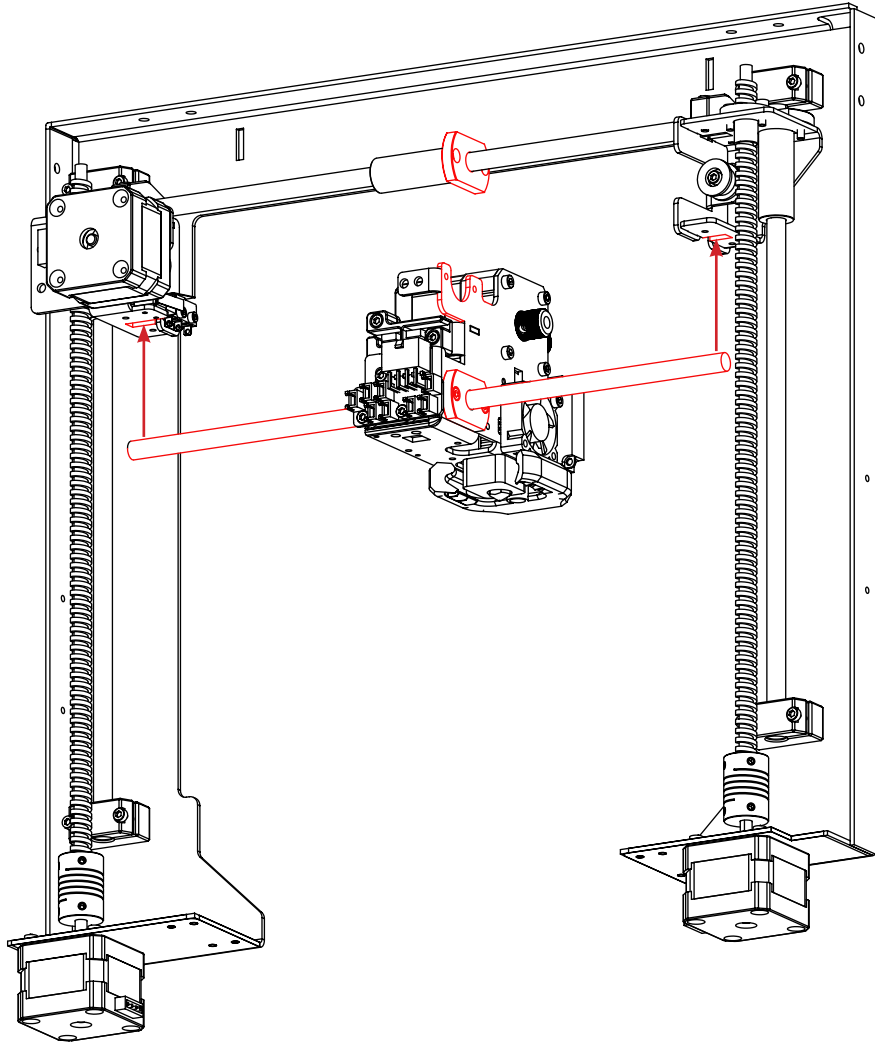

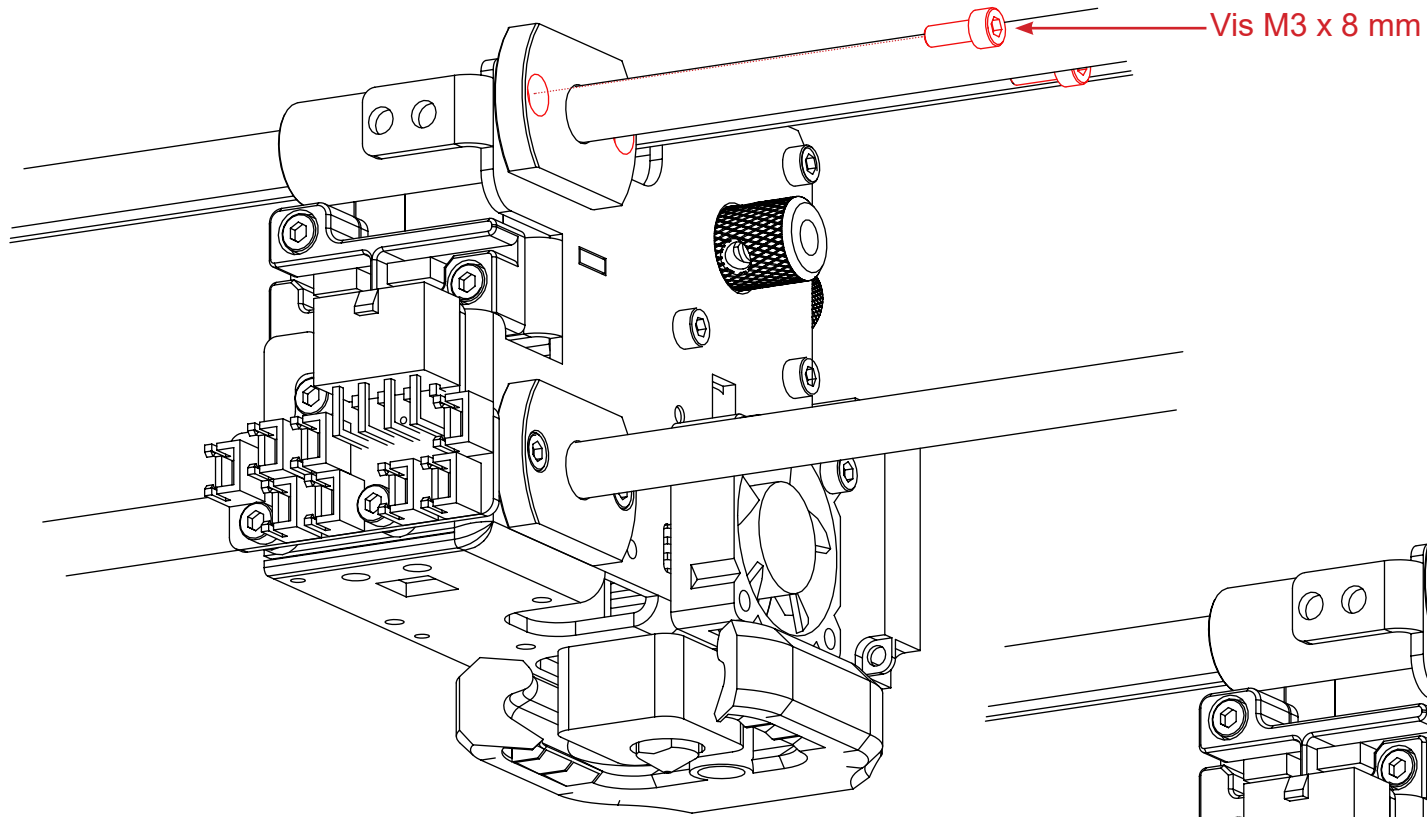

Résultat

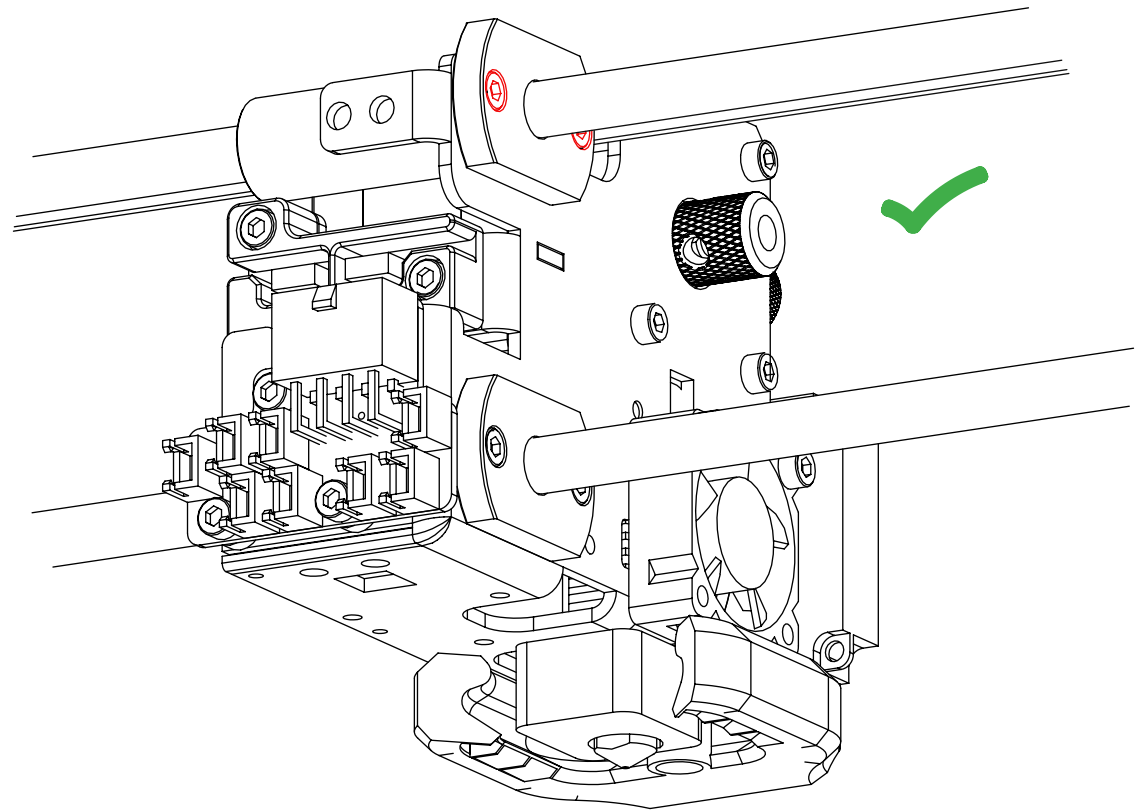

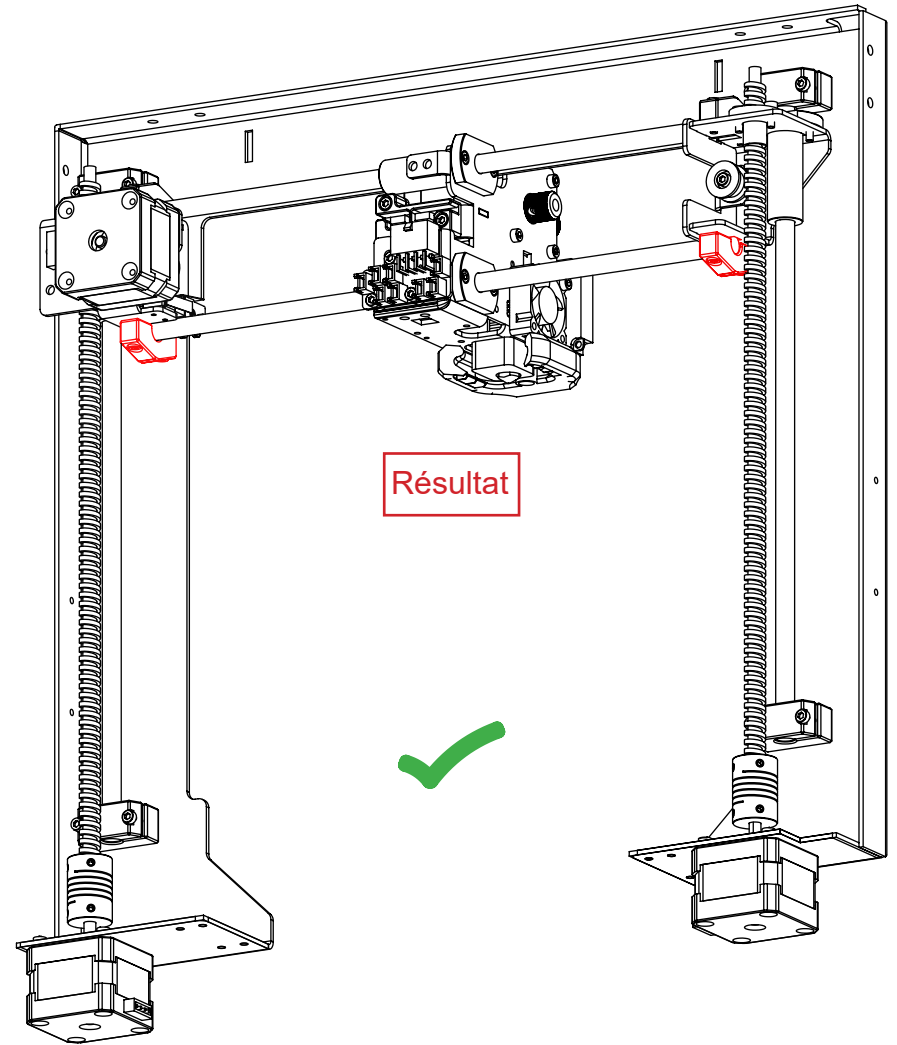
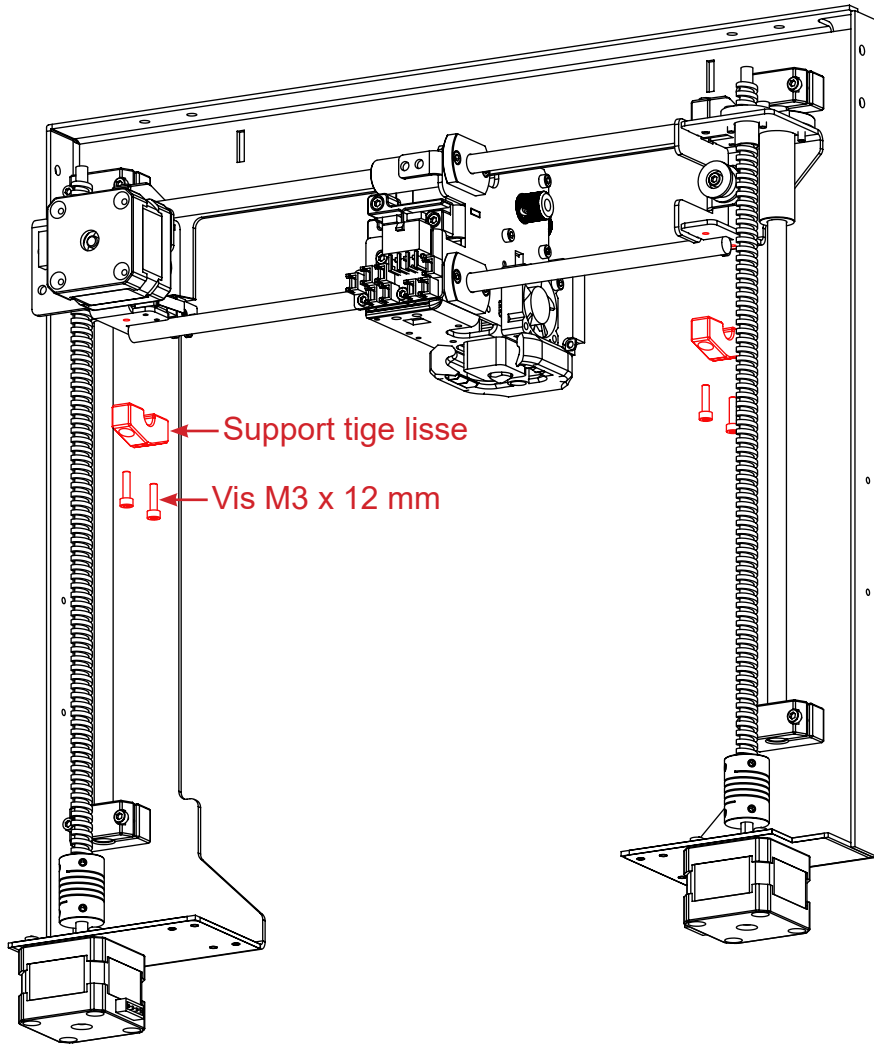

Placez la courroie autour des poulies et tel qu'illustré ci-dessous :

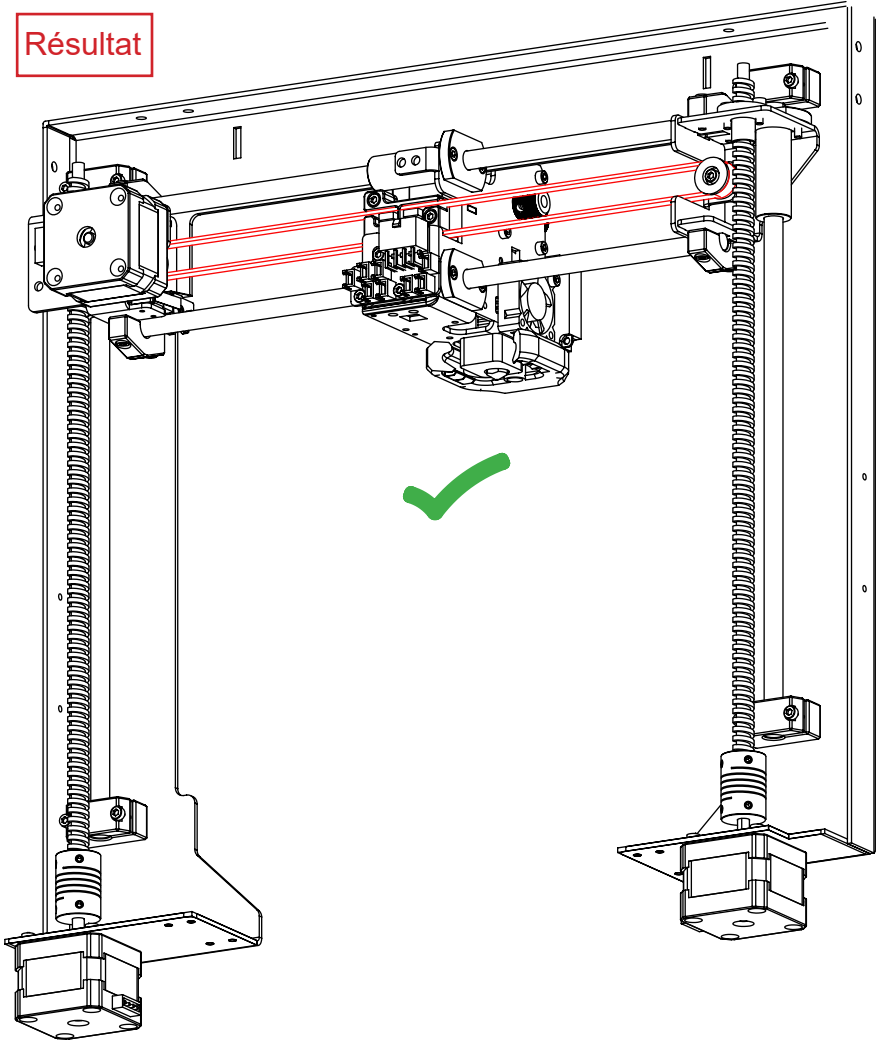
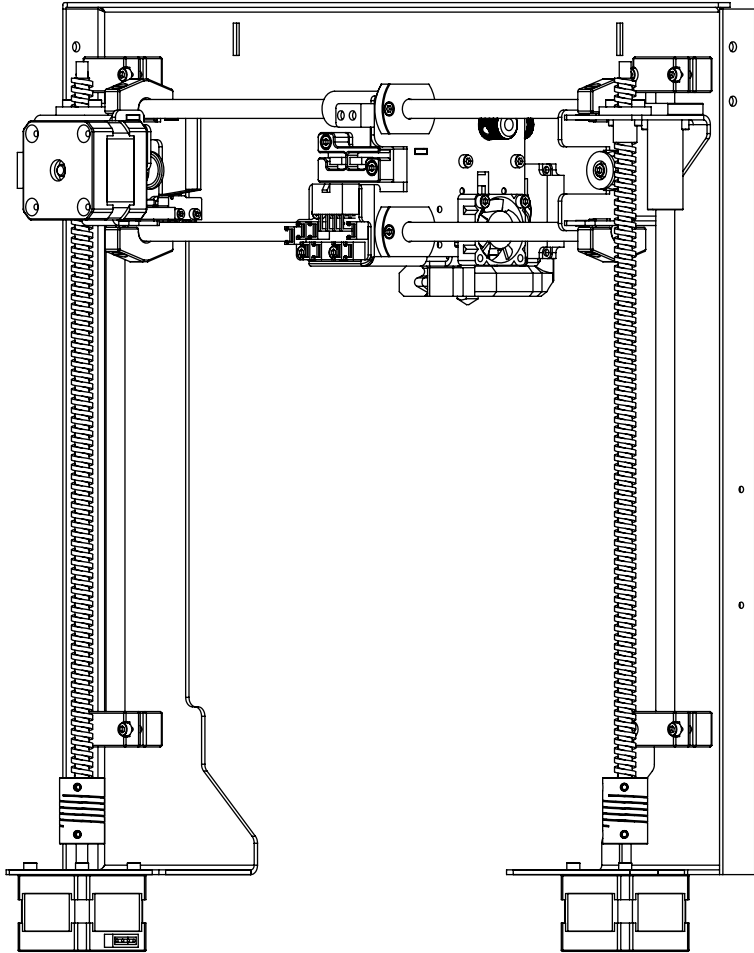

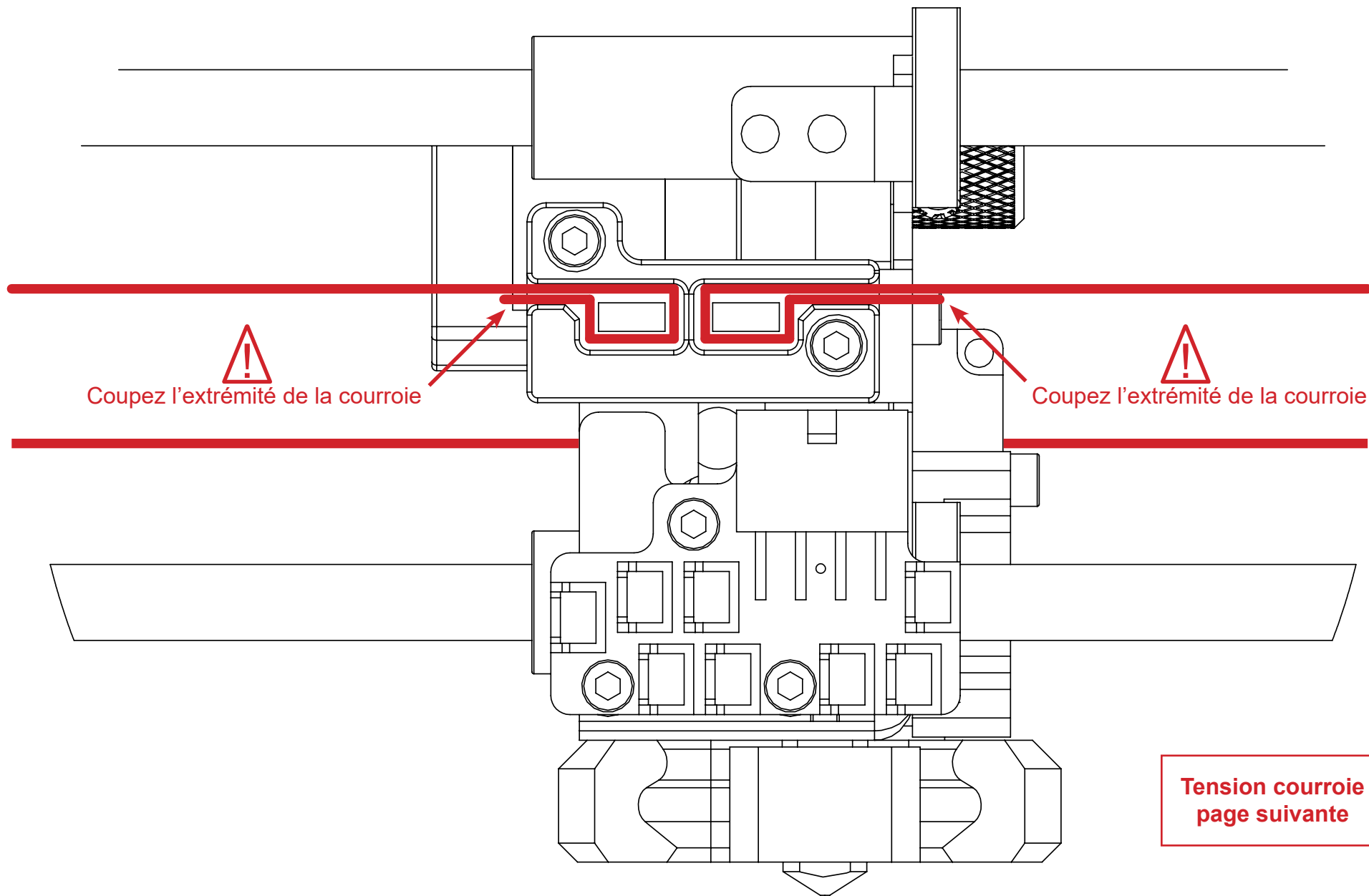

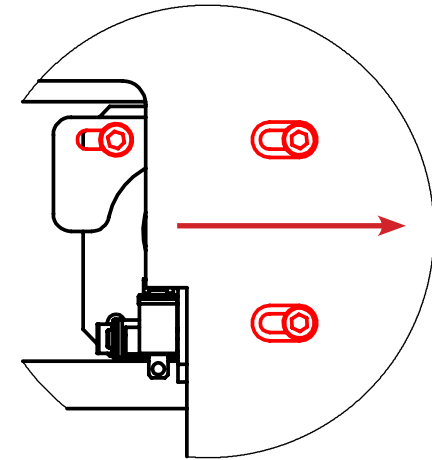
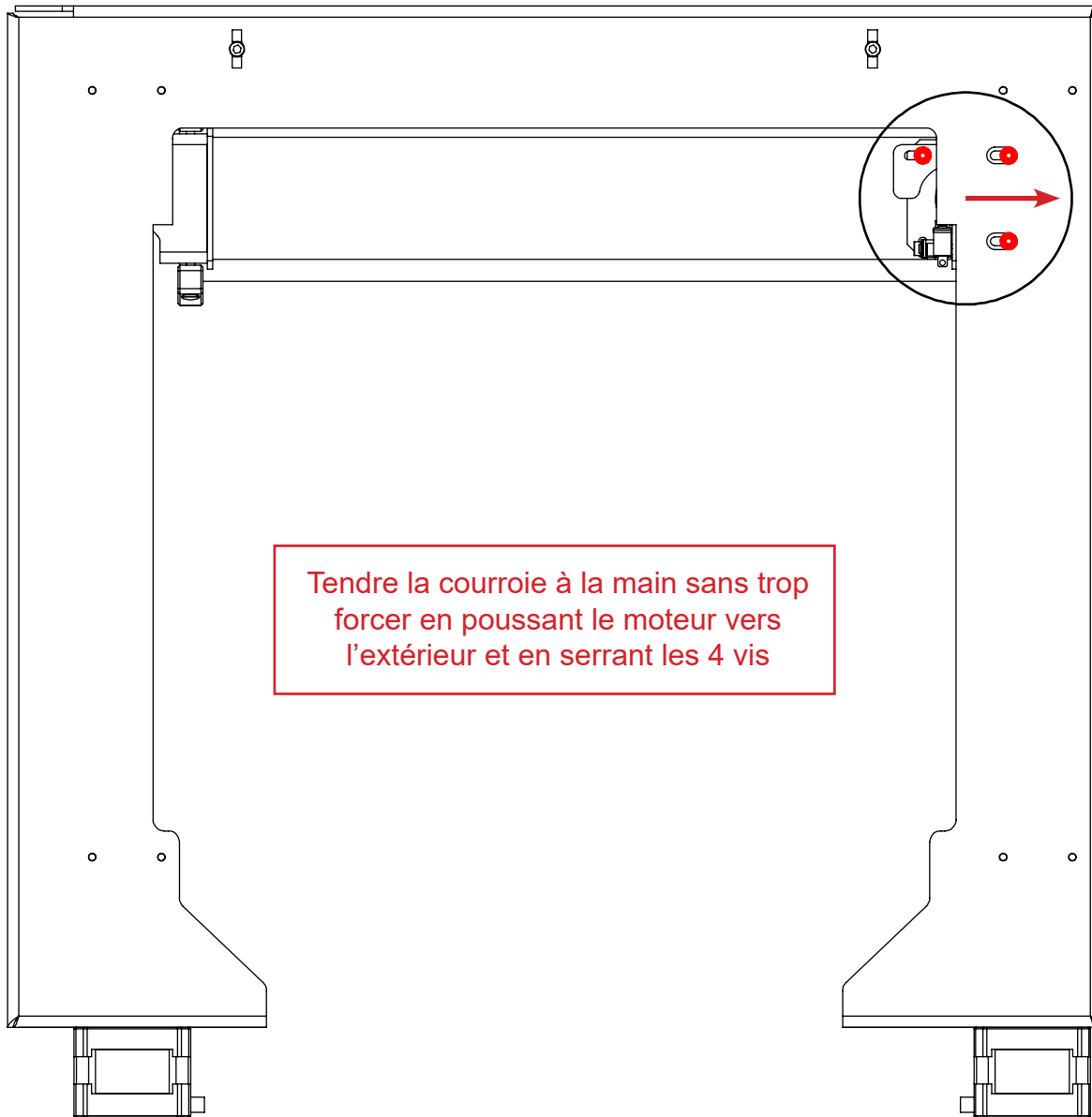

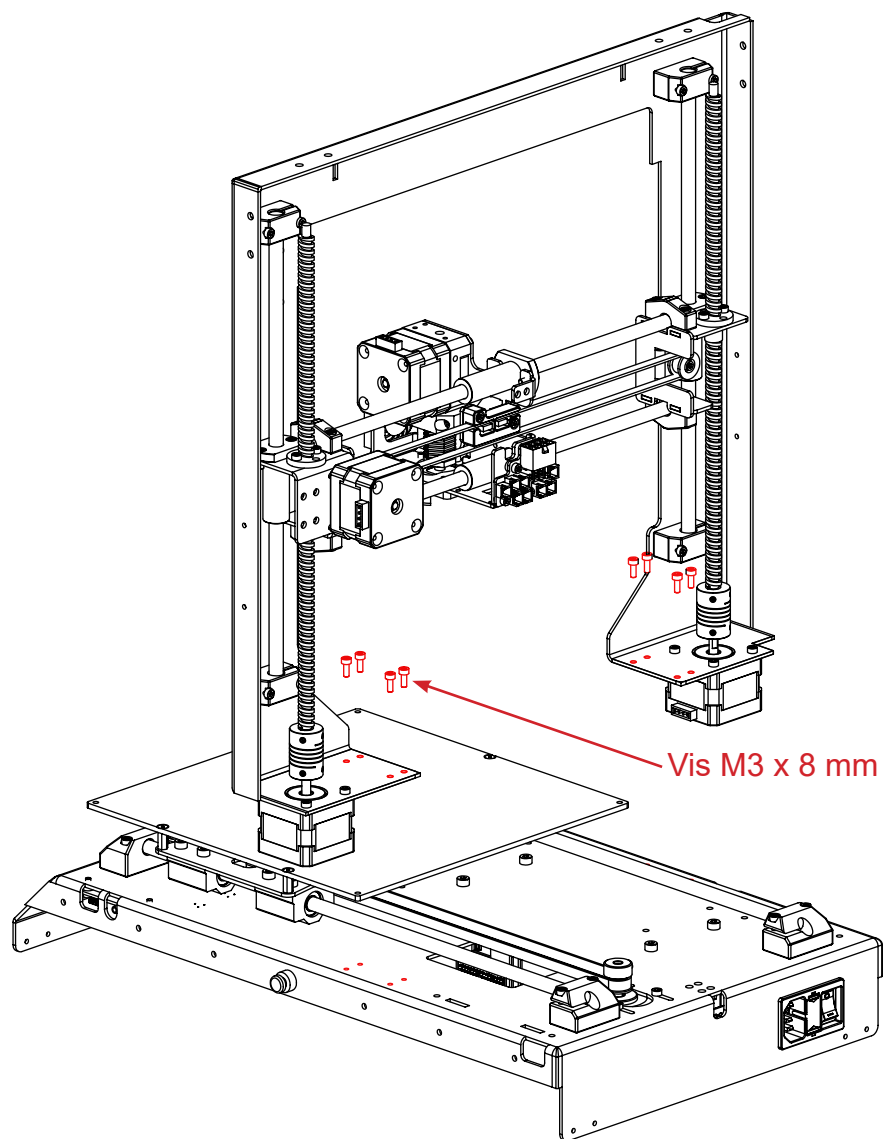

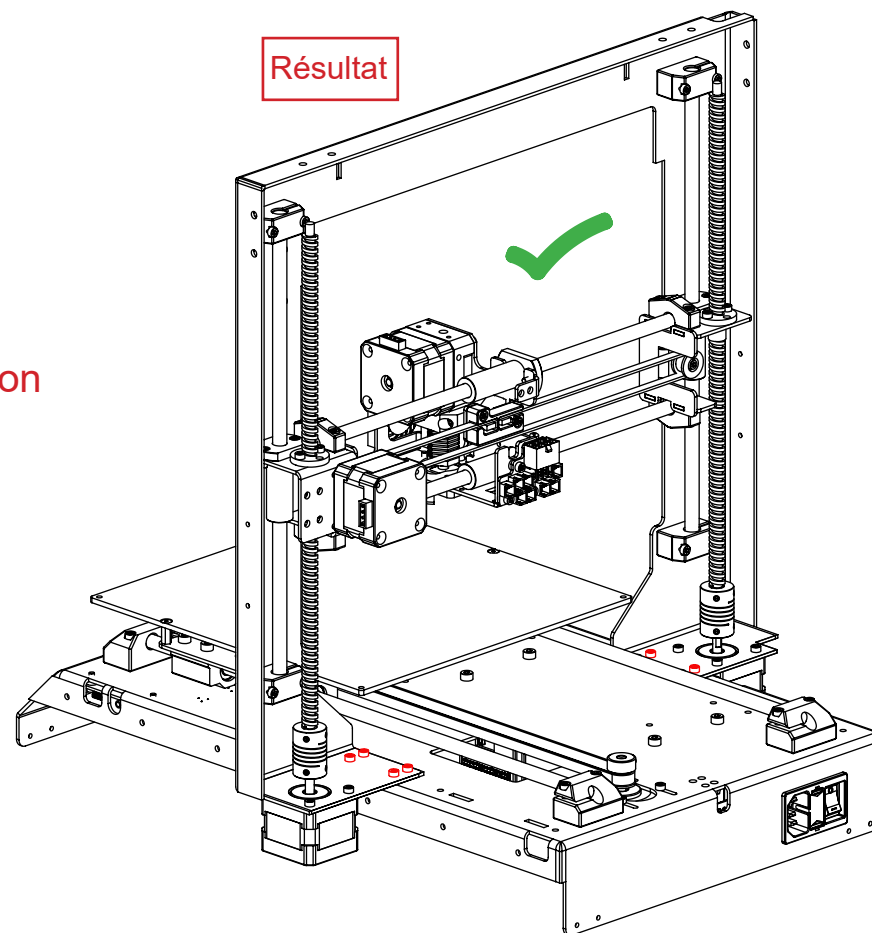

Orientation
cadre

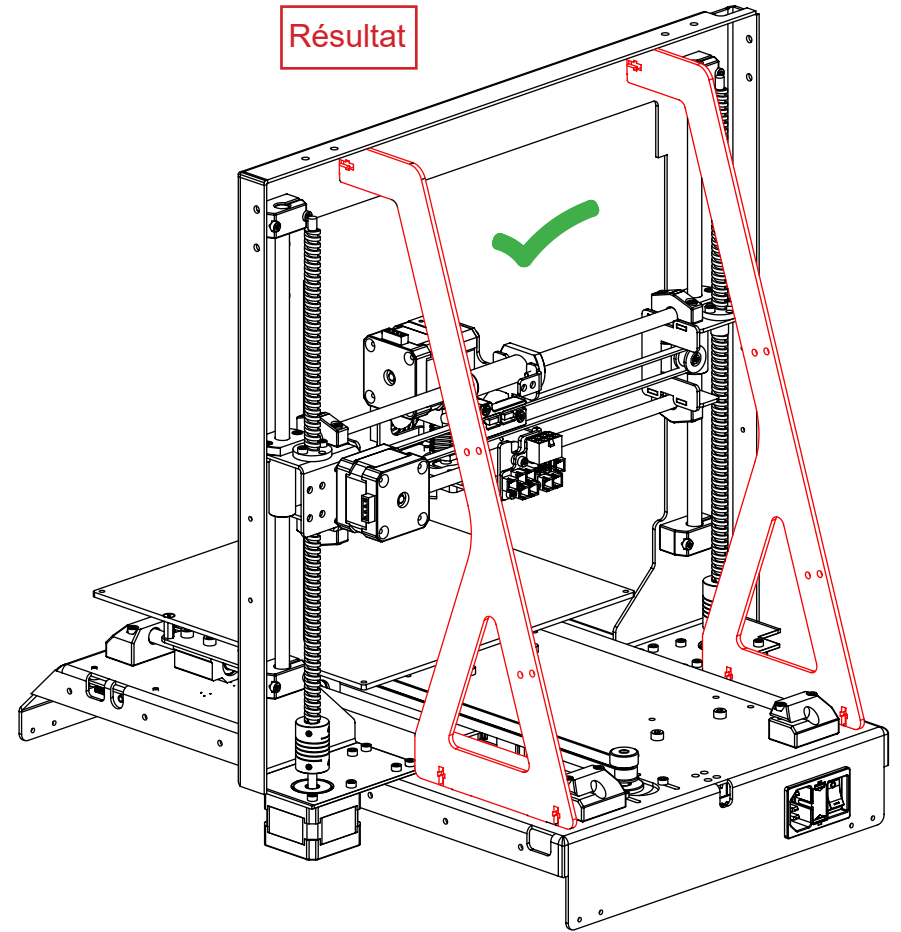
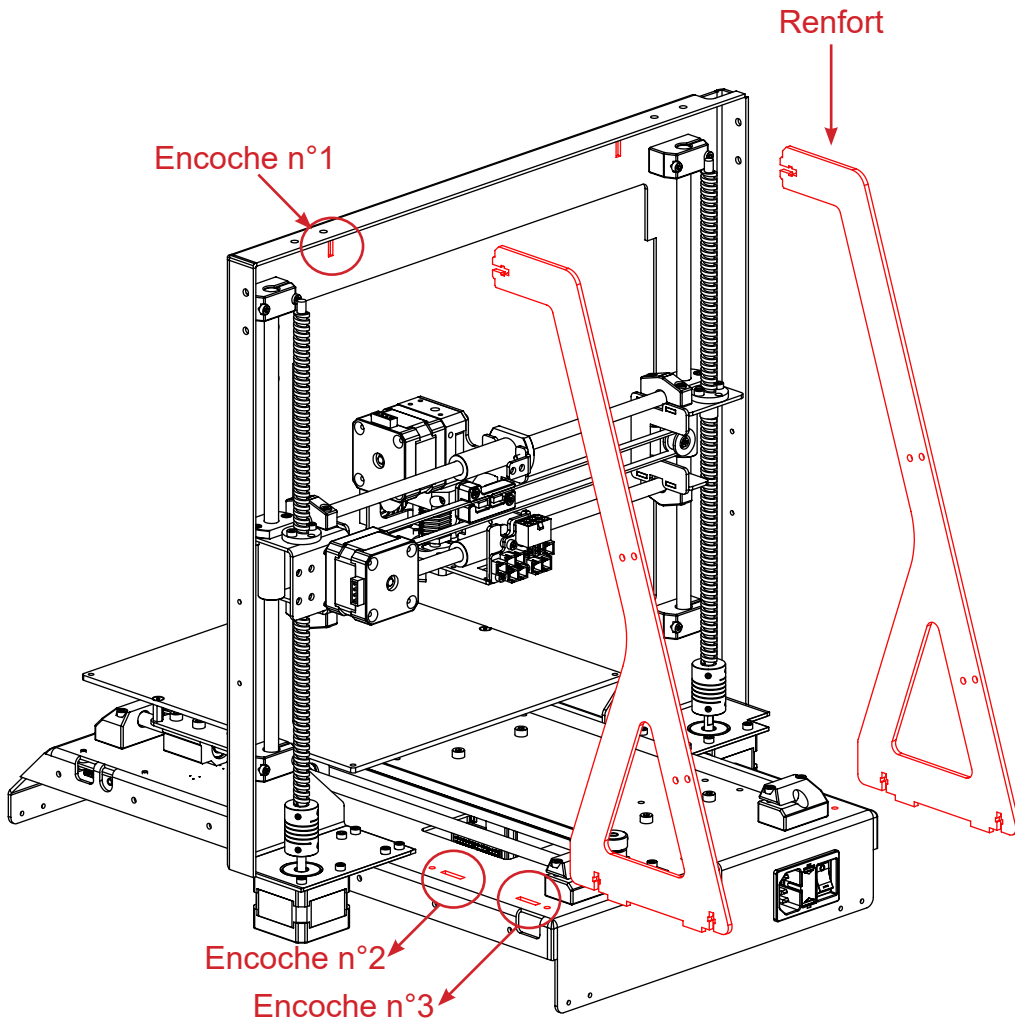

Placez les renforts dans leurs encoches



ASSEMBLAGE DE LA PARTIE MECANIQUE

Vis M3 x 12 mm → 

→ 
Ecrou M3

Résultat



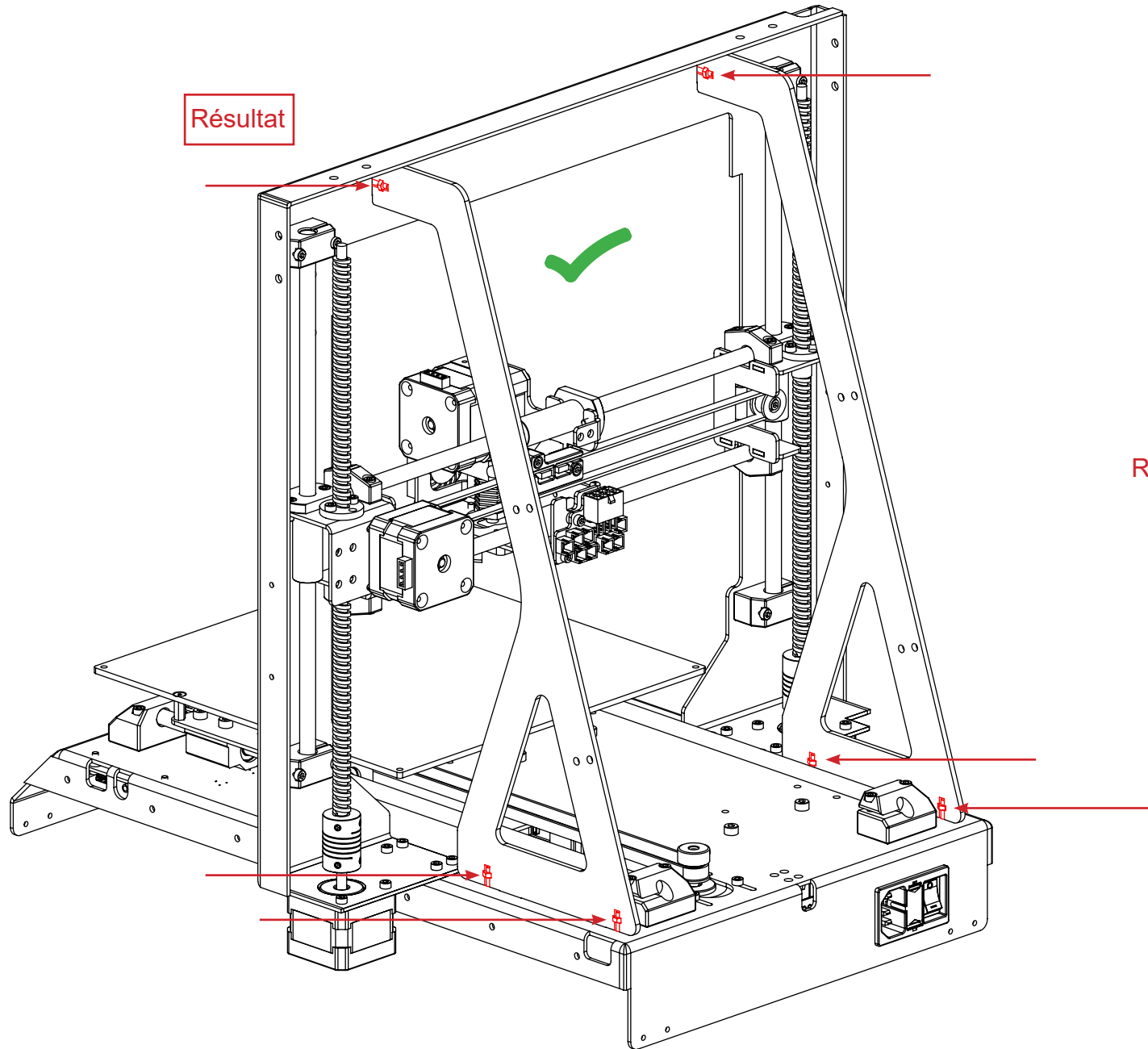

Résultat



Répétez l'opération de fixation
pour chacun des renforts

MONTAGE DU PALPEUR DE CALIBRATION

Pièces nécessaires :

- Support de palpeur
- palpeur calibration
- 2 x Vis M2.5 x 12 mm

Objectif : assembler le palpeur de calibration

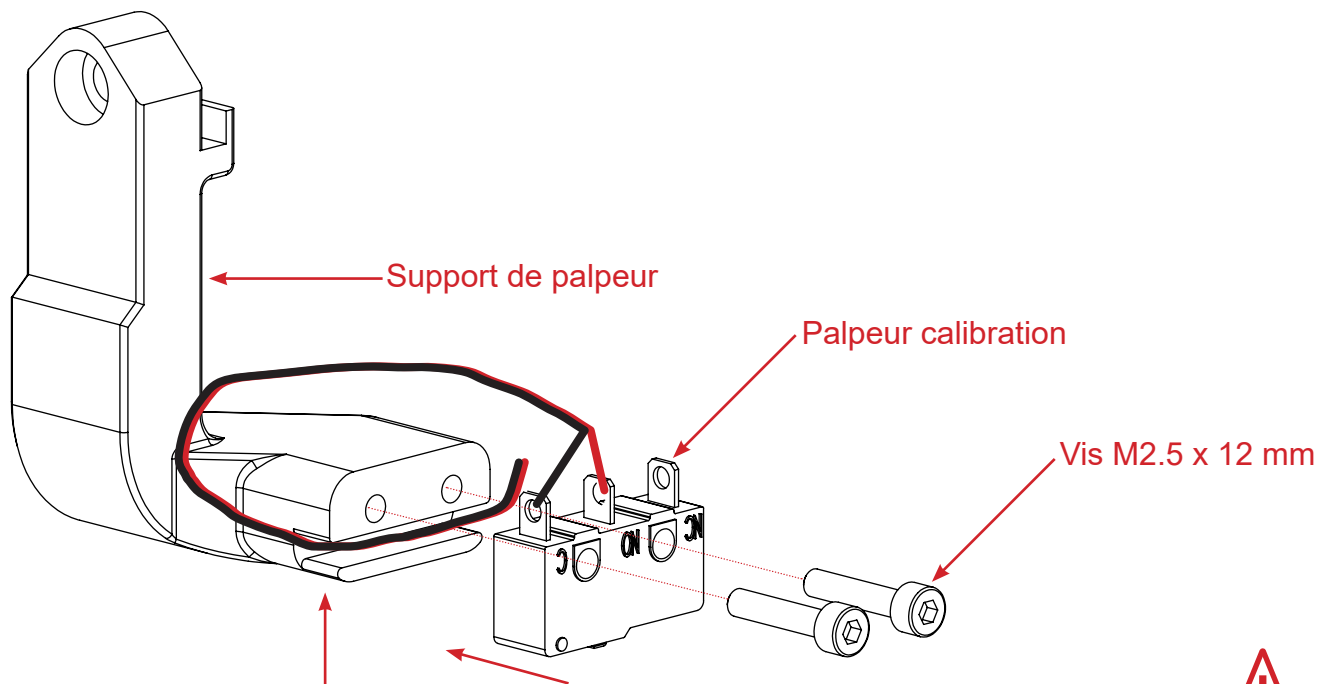

Réalisez une boucle avec le câble du capteur et insérez-le dans le passage



Attention à l'orientation du capteur sur son support

Cet élément sera monté sur l'imprimante 3D avant la phase de calibration automatique qui sera décrite lors de la notice d'utilisation.

Résultat

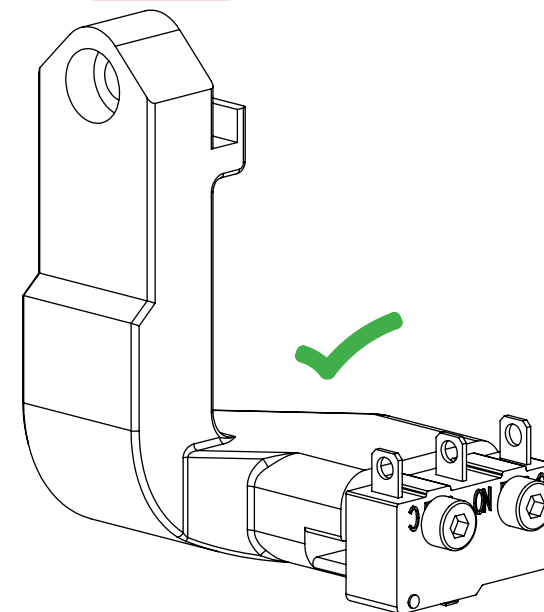

Résultat

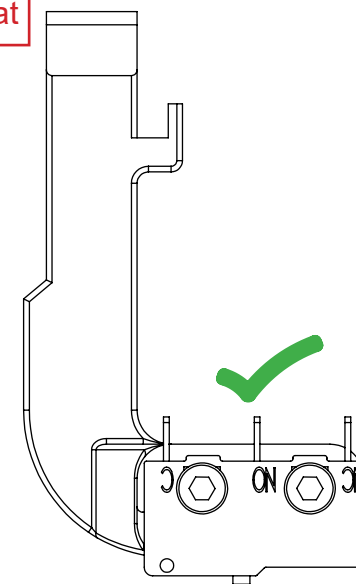

ASSEMBLAGE DE LA PARTIE ELECTRONIQUE

ASSEMBLAGE DE LA PARTIE ELECTRONIQUE

Objectif : placer et coller les treize attache-câble sur la partie métallique inférieure

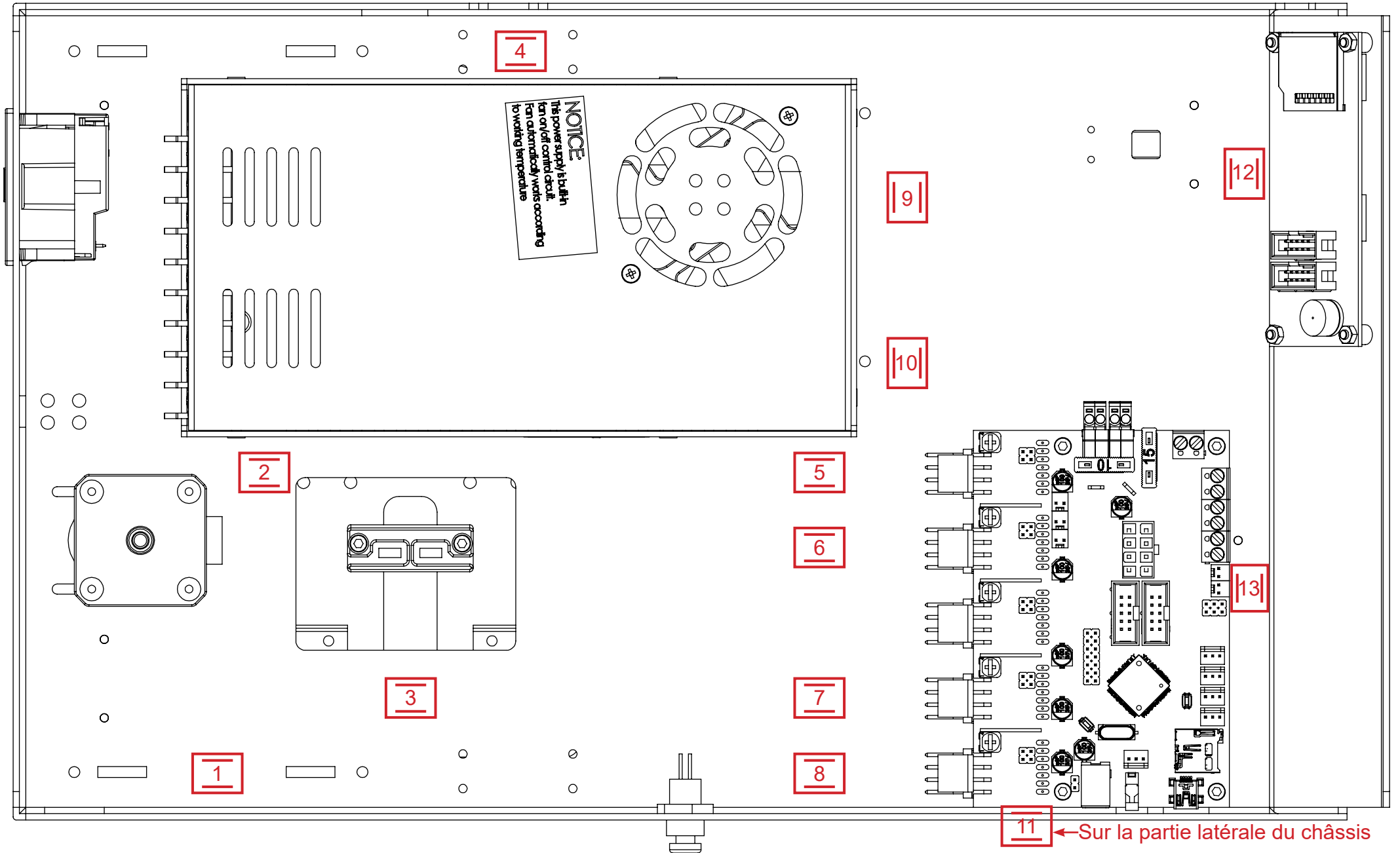

Objectif : connecter le pilote moteur supplémentaire au dessus du premier destiné à l'axe Z

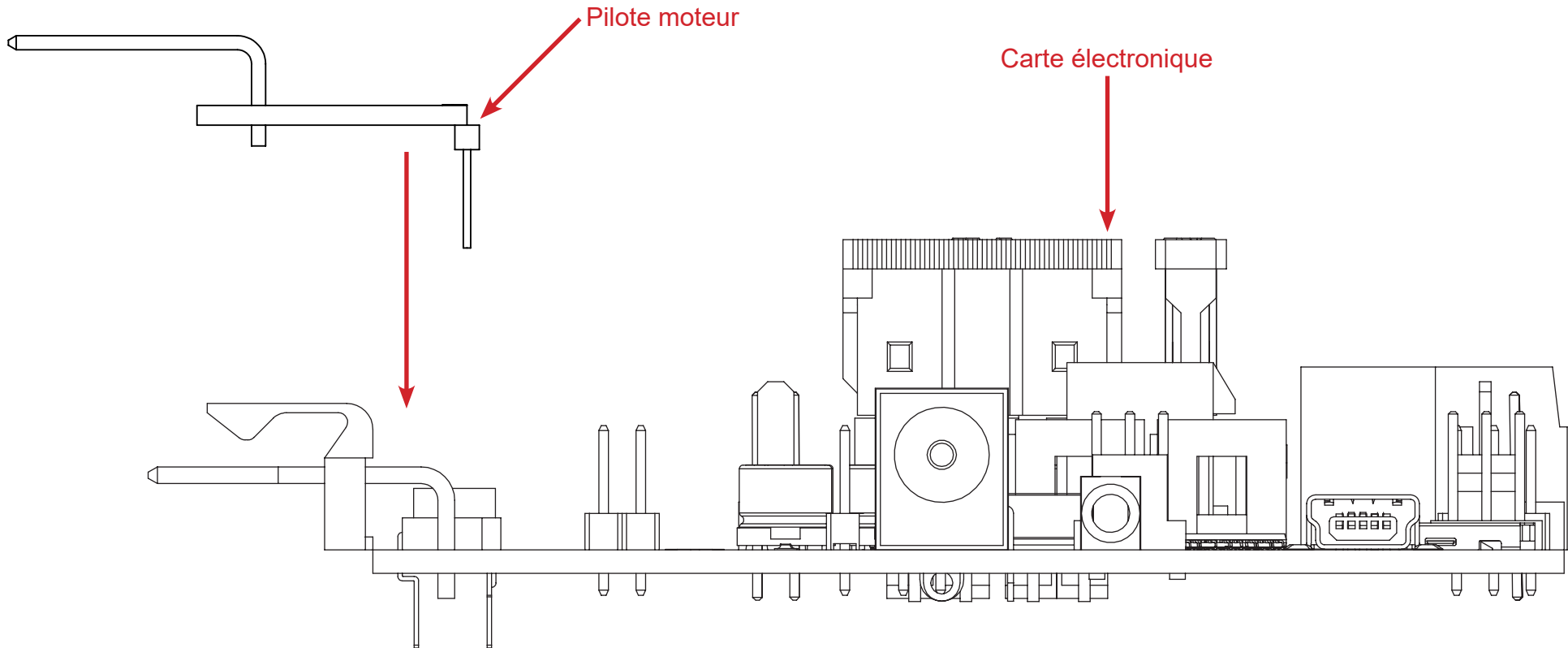

ASSEMBLAGE DE LA PARTIE ELECTRONIQUE

Objectif : passer les câbles moteurs de l'axe Z dans leurs attaches dédiées

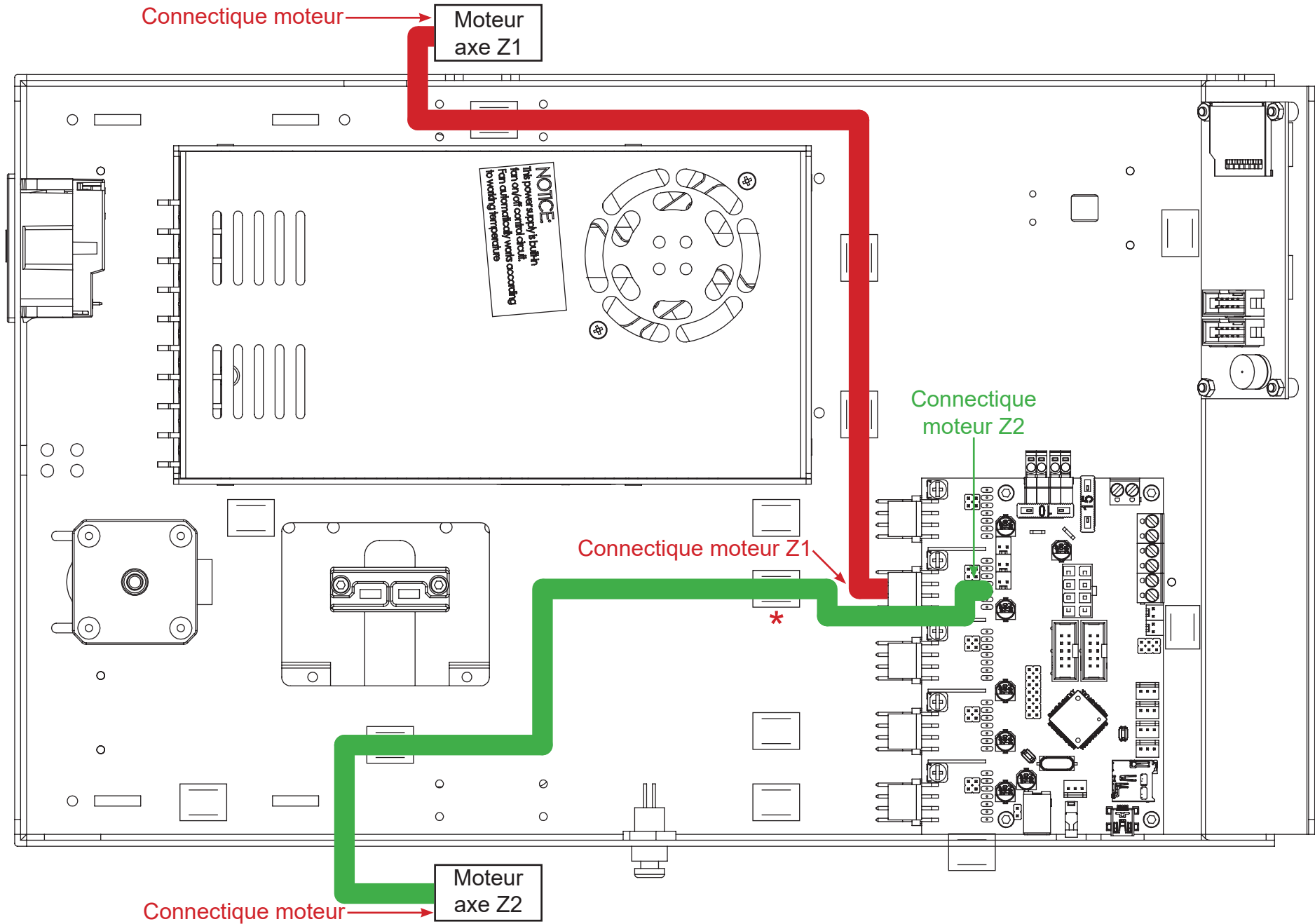

Objectif : connecter les câbles moteurs et capteurs de fin de course de l'axe X et Y

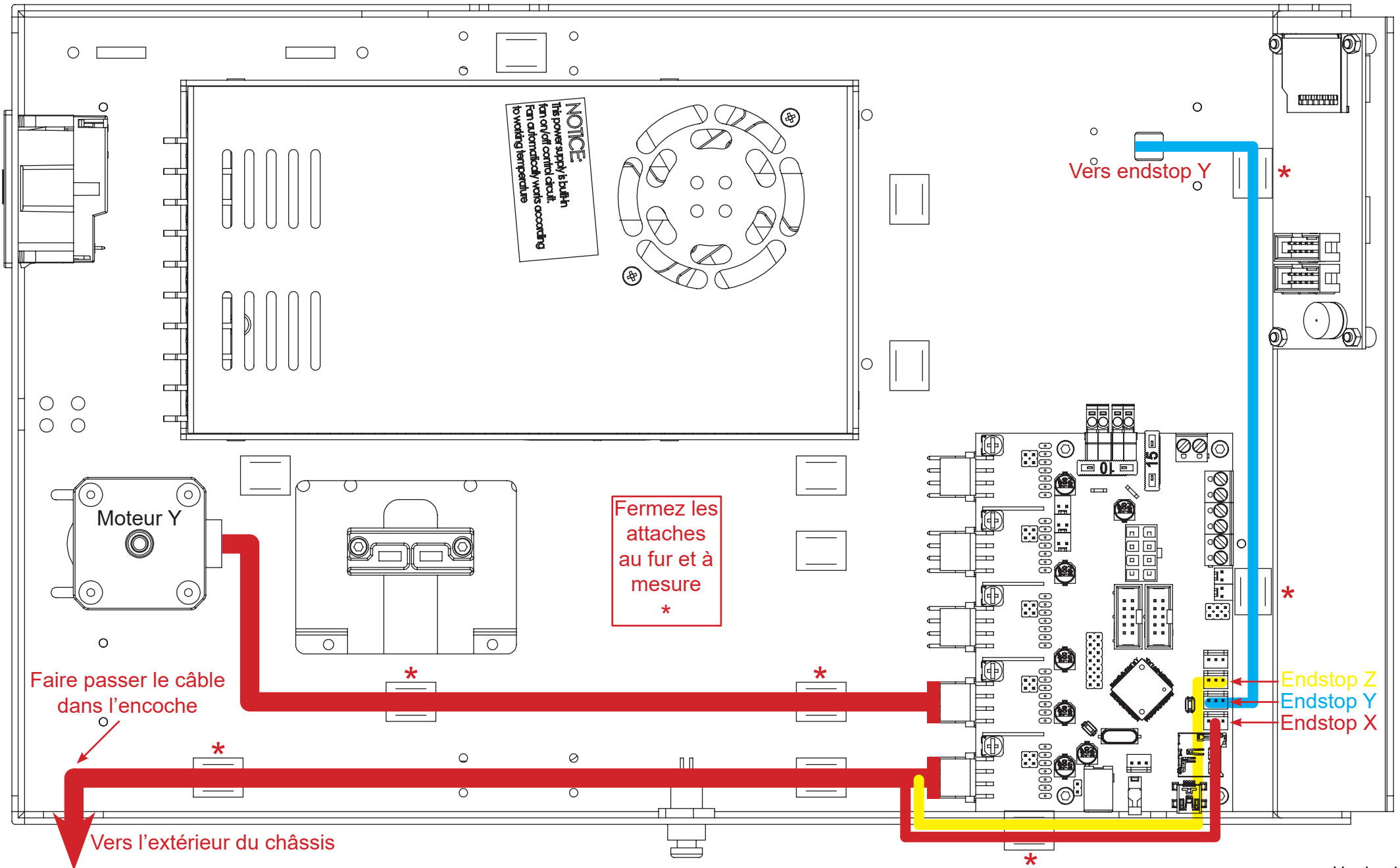

ASSEMBLAGE DE LA PARTIE ELECTRONIQUE

Objectif : connecter l'écran LCD et le bouton «reset» à la carte eMotronic

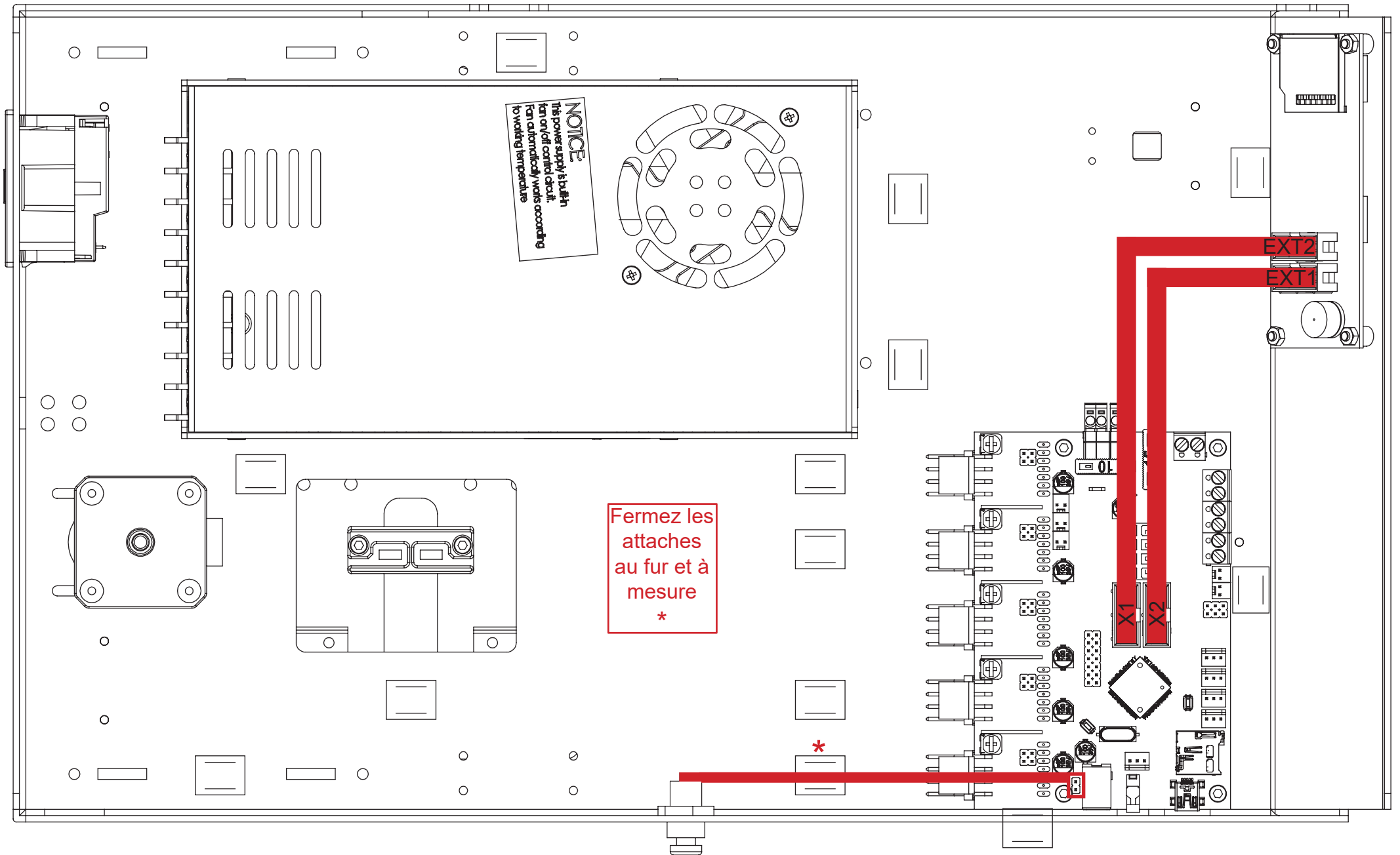

Objectif : connecter les câbles du patch chauffant sur la carte eMotronic

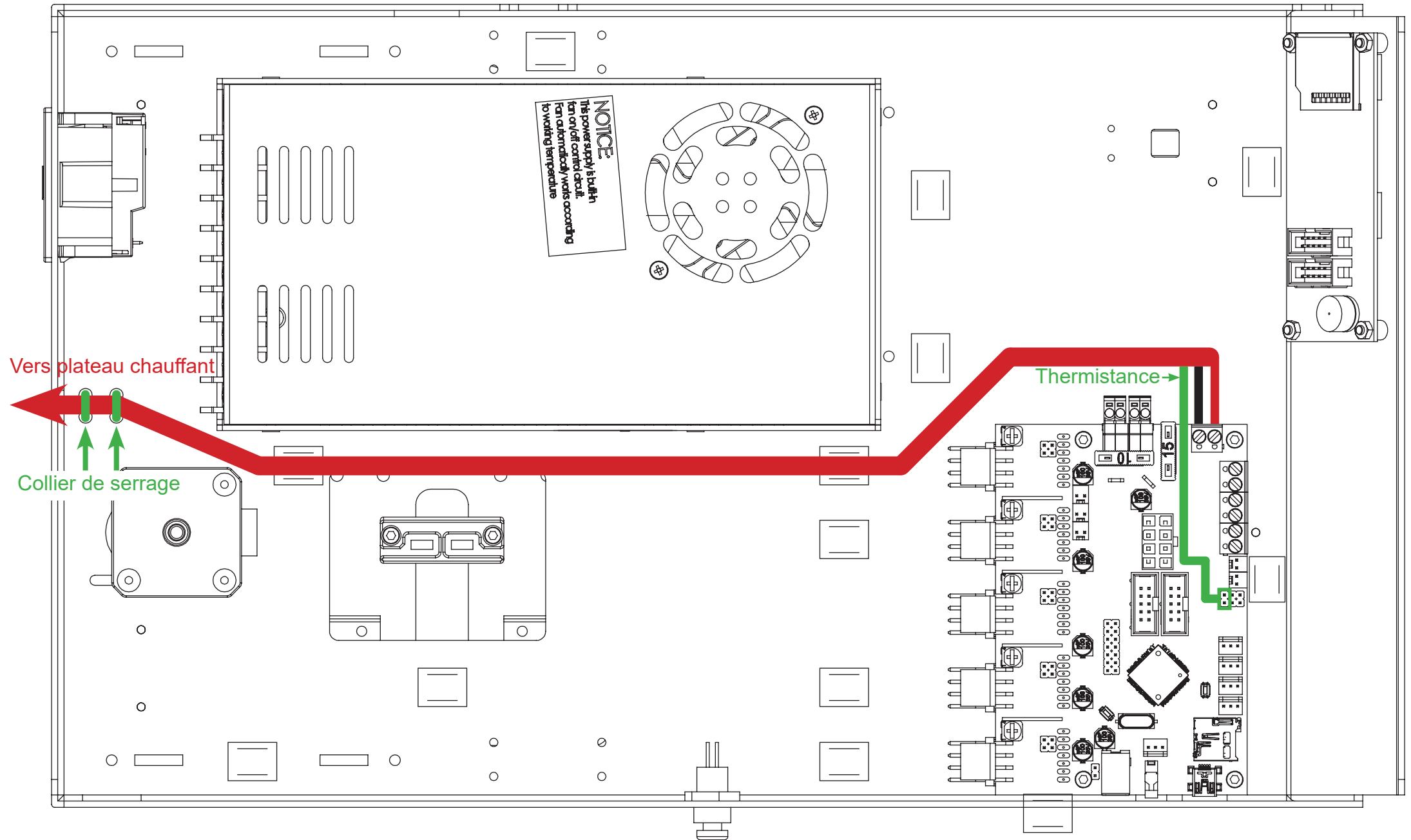

ASSEMBLAGE DE LA PARTIE ELECTRONIQUE

Objectif : relier le connecteur IEC à l'alimentation stabilisée

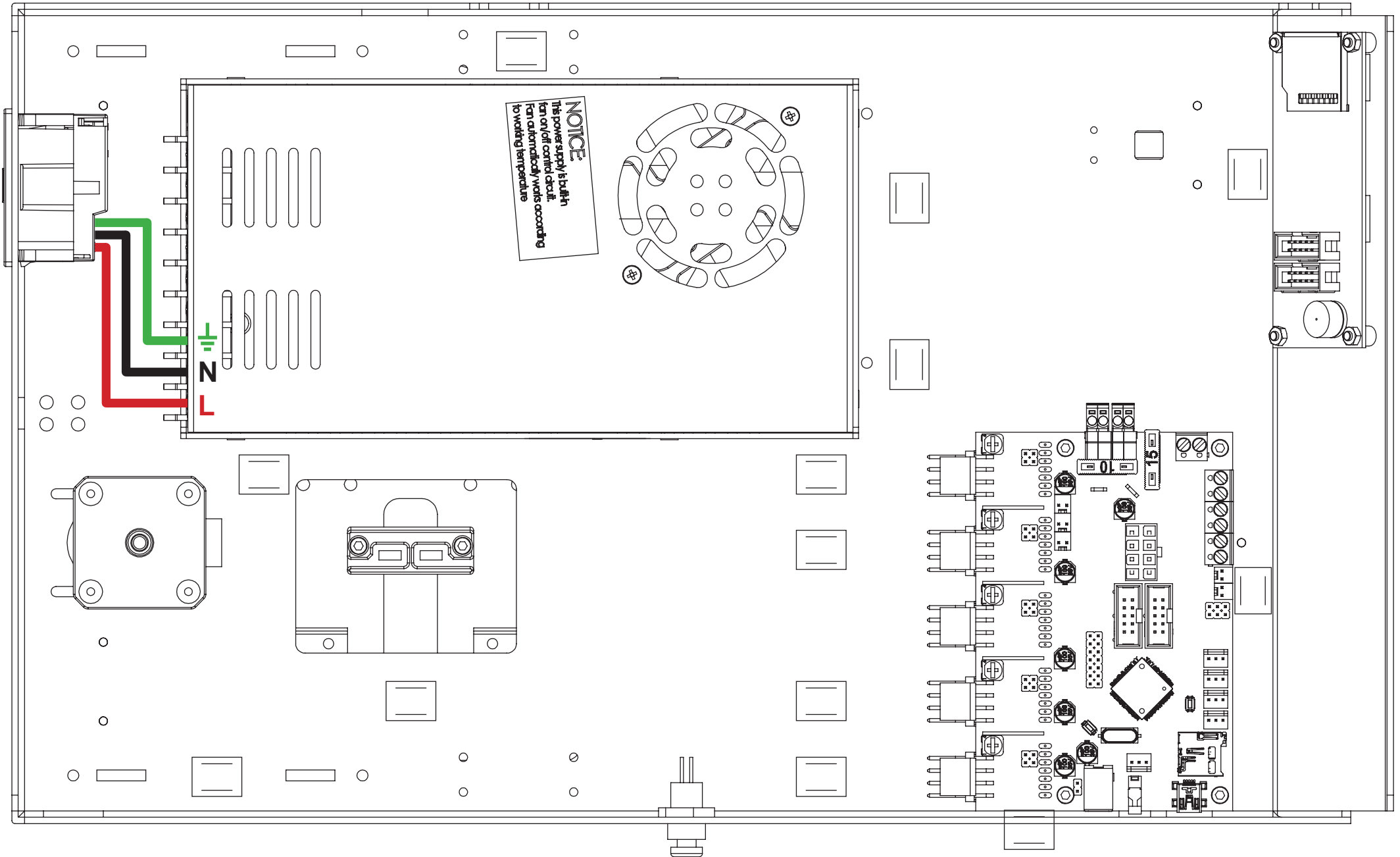

ASSEMBLAGE DE LA PARTIE ELECTRONIQUE

Objectif : connecter l'alimentation stabilisée à la carte eMotronic

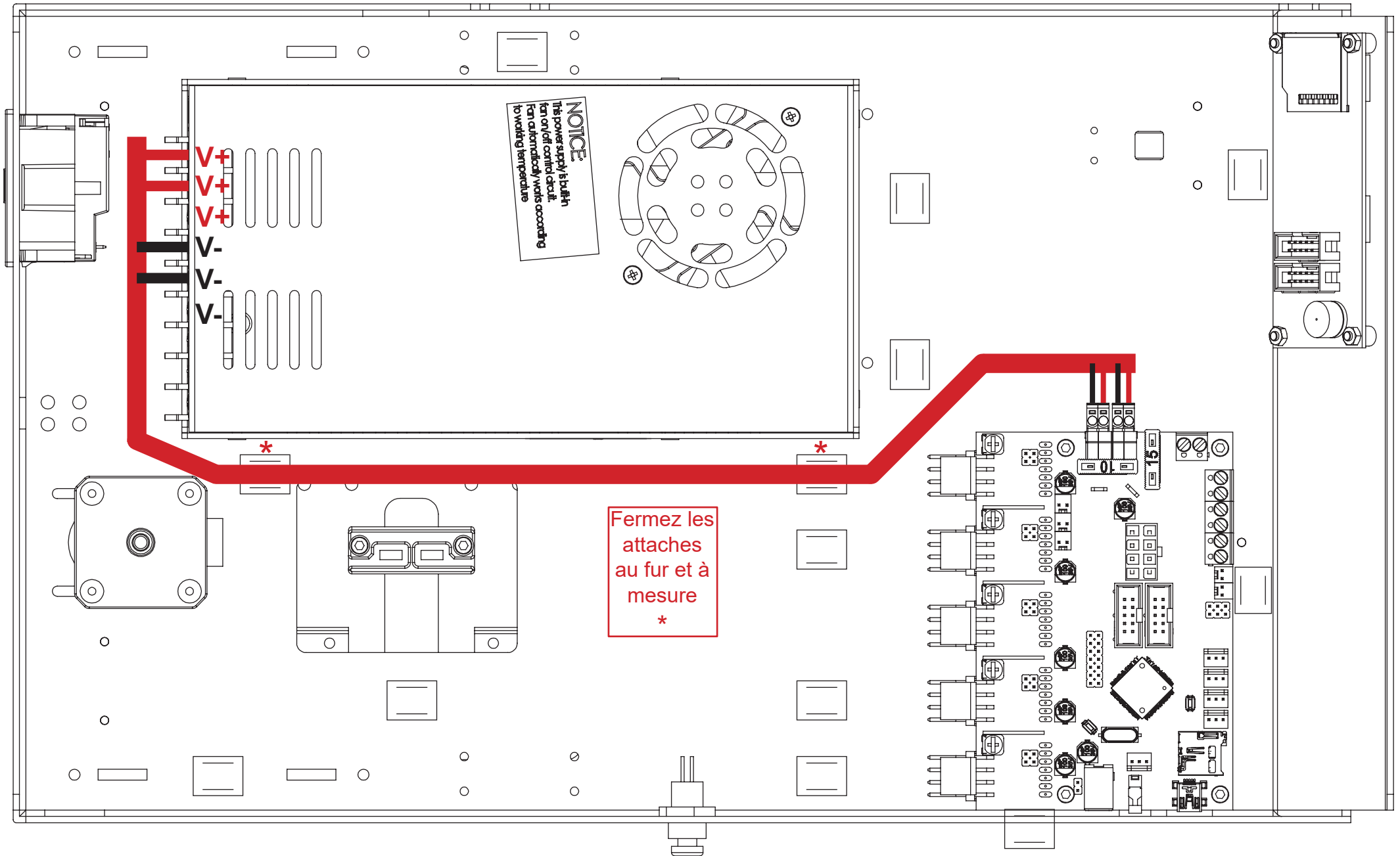

ASSEMBLAGE DE LA PARTIE ELECTRONIQUE

Objectif : passer le câble de l'extruder dans son passage dédié

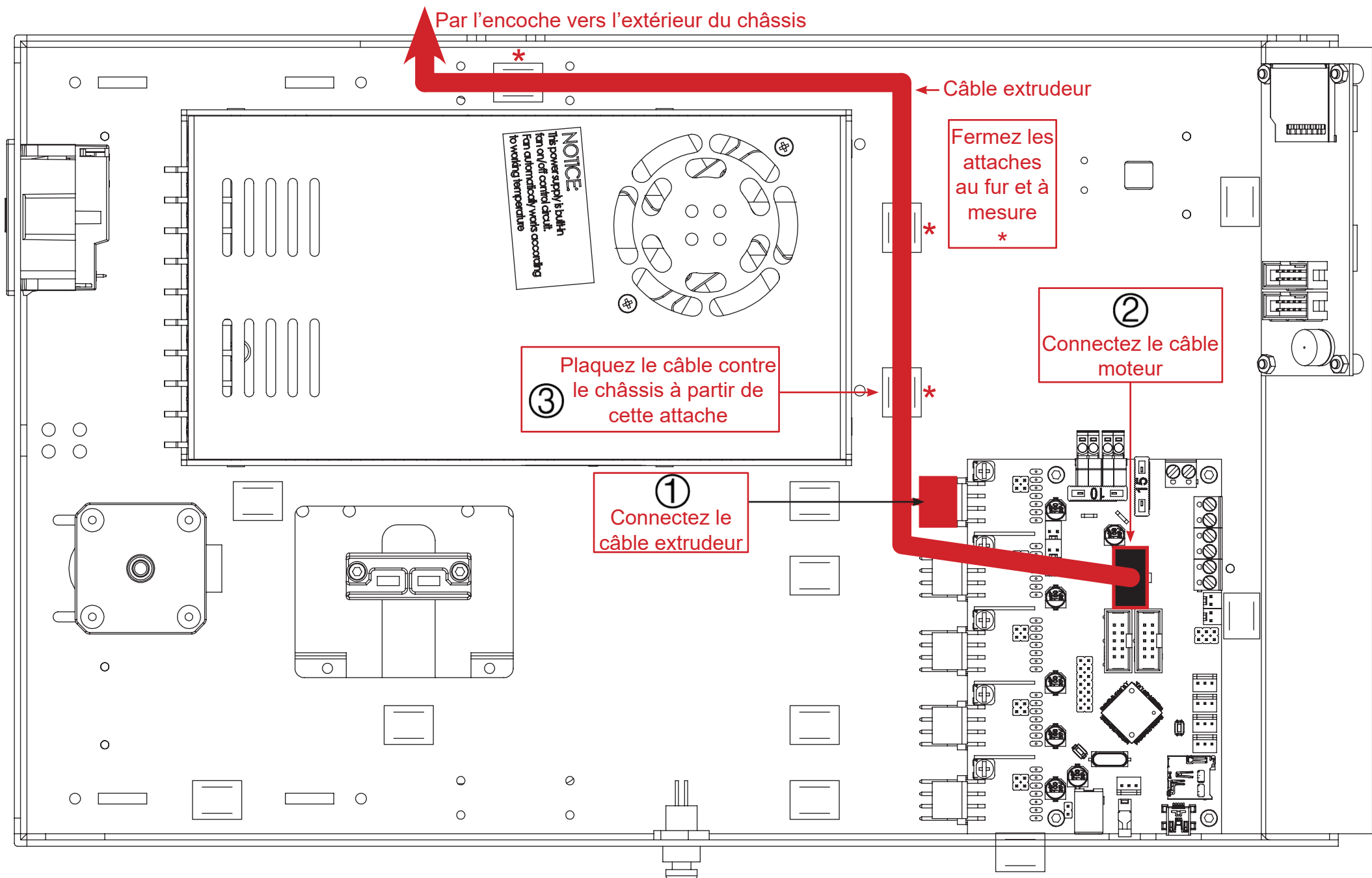

Objectif : collez les attaches-câbles sur la partie métallique verticale pour le câble du bloc d'extrusion

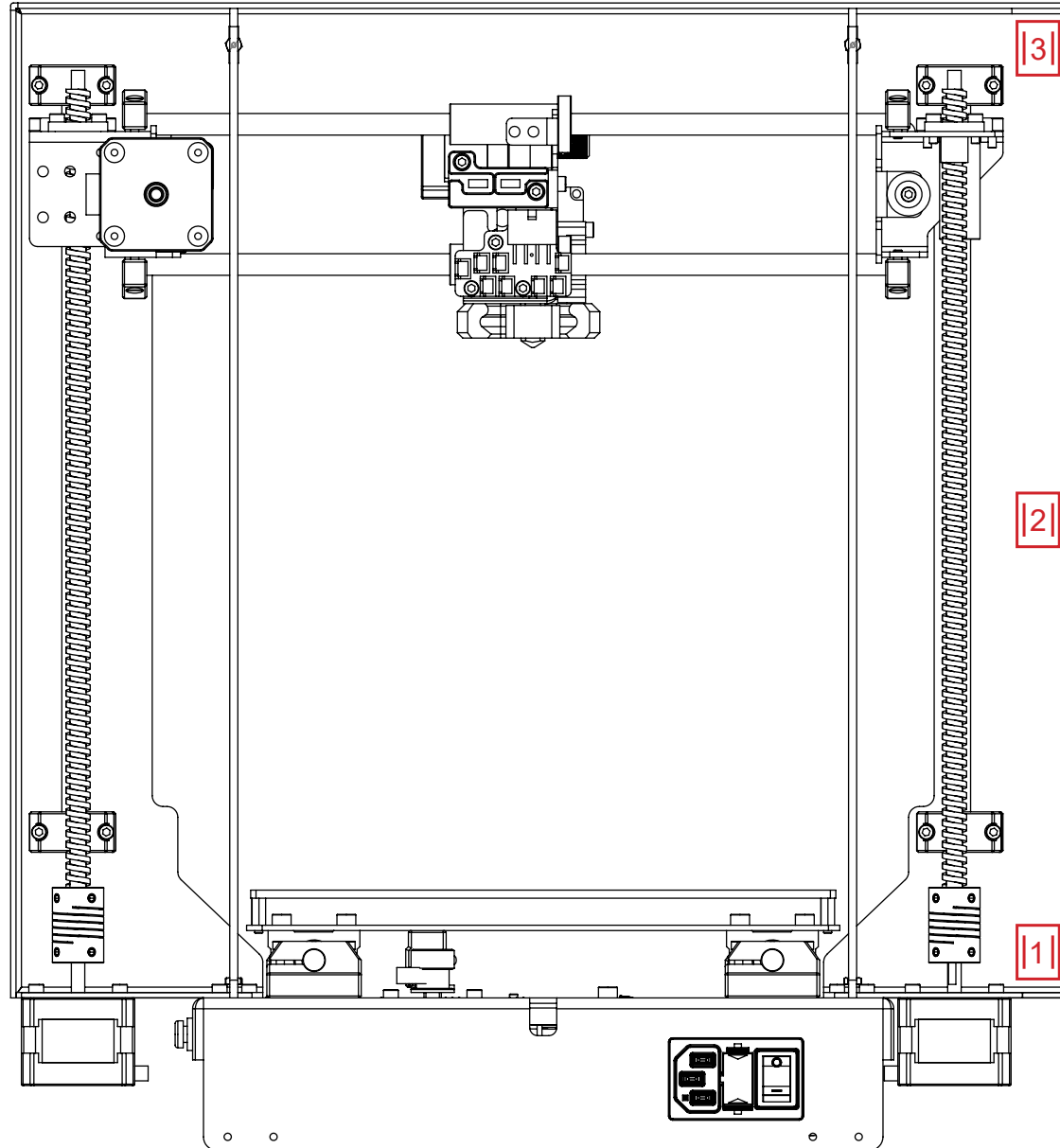

ASSEMBLAGE DE LA PARTIE ELECTRONIQUE

Objectif : passer le câble du bloc d'extrusion le long du châssis, réaliser une boucle et aller jusqu'à la carte EBoard

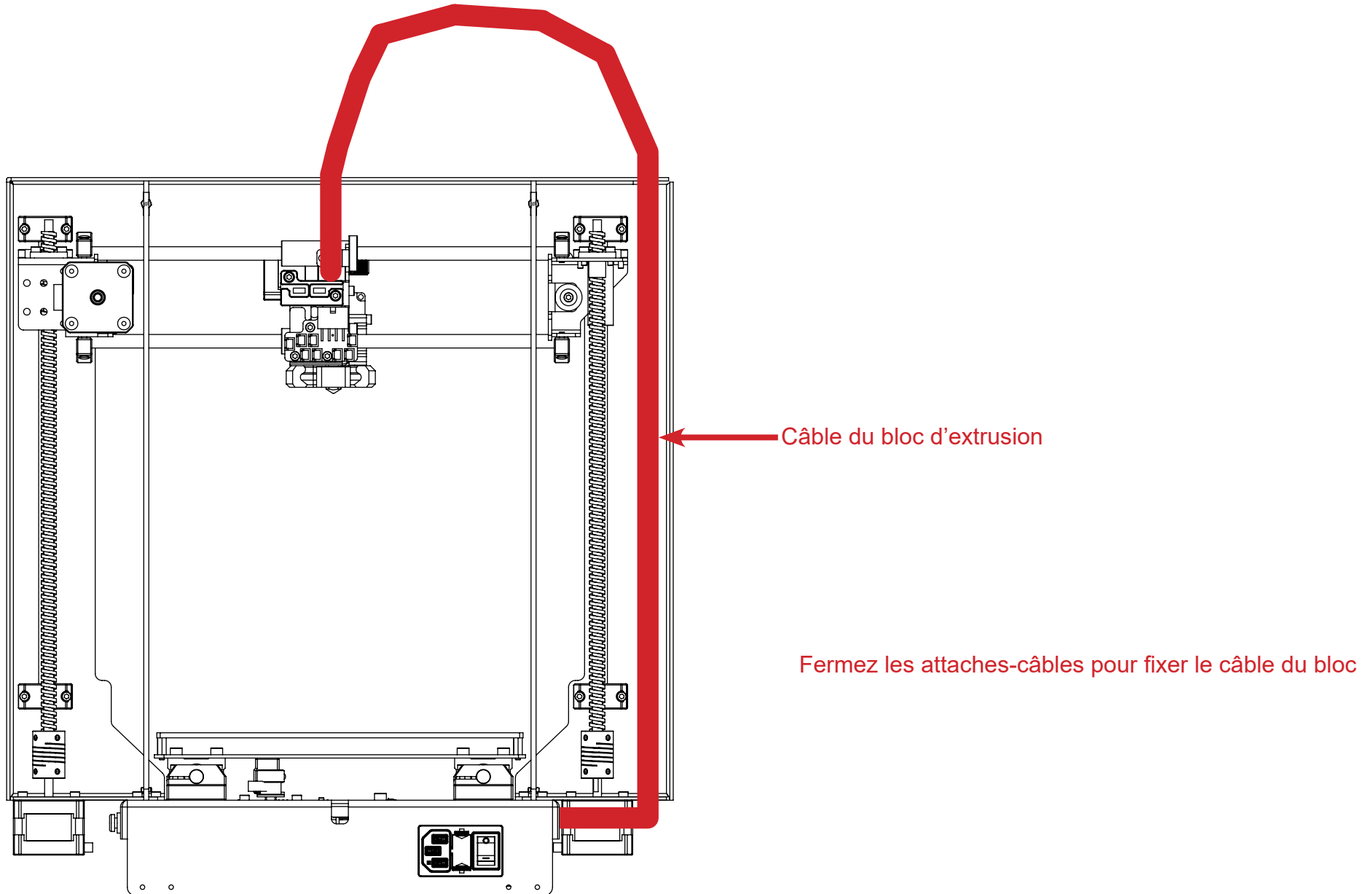

Objectif : passer les câbles des composants du bloc d'extrusion

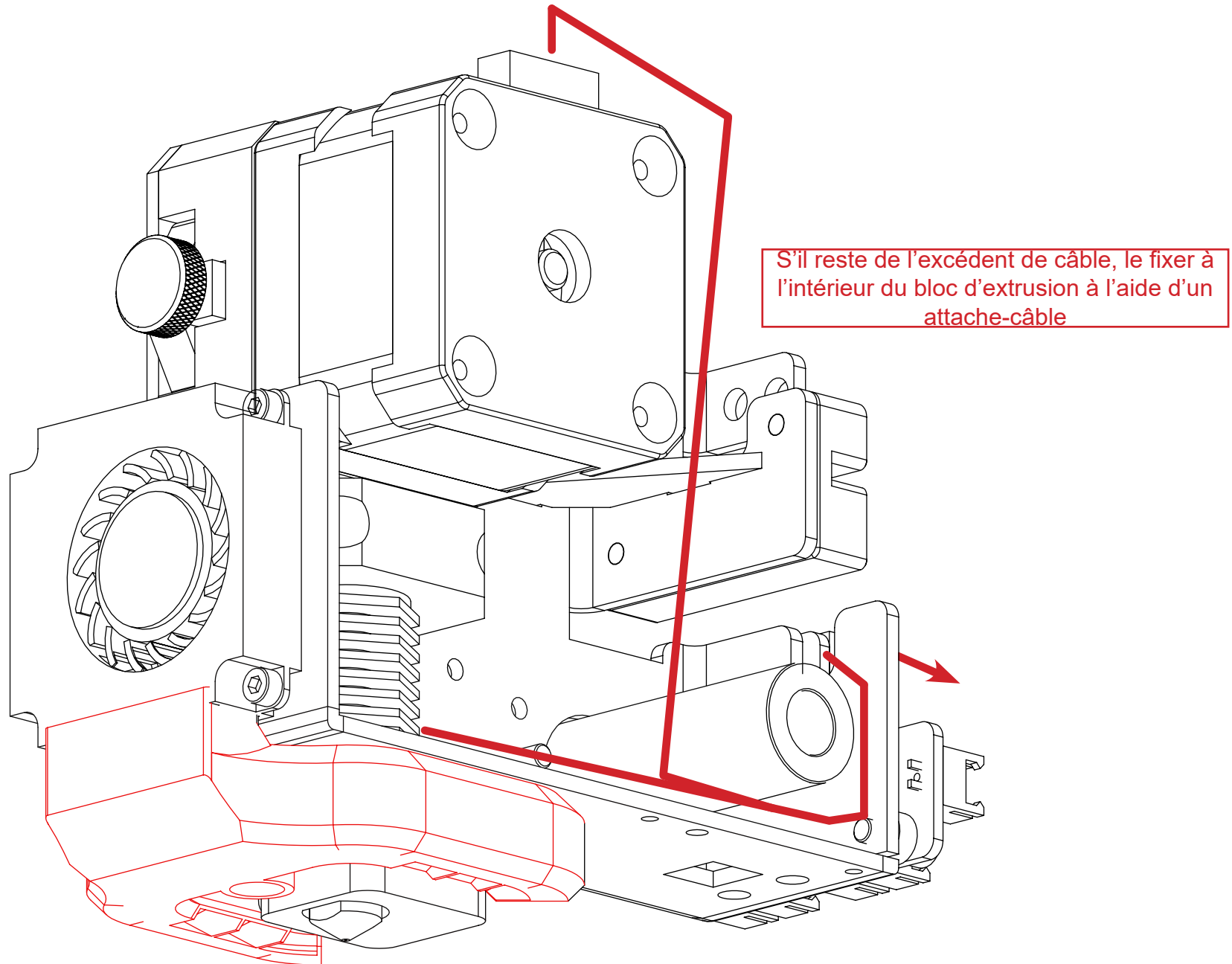

ASSEMBLAGE DE LA PARTIE ELECTRONIQUE

Objectif : câbler les composants du bloc d'extrusion sur la carte EBoard

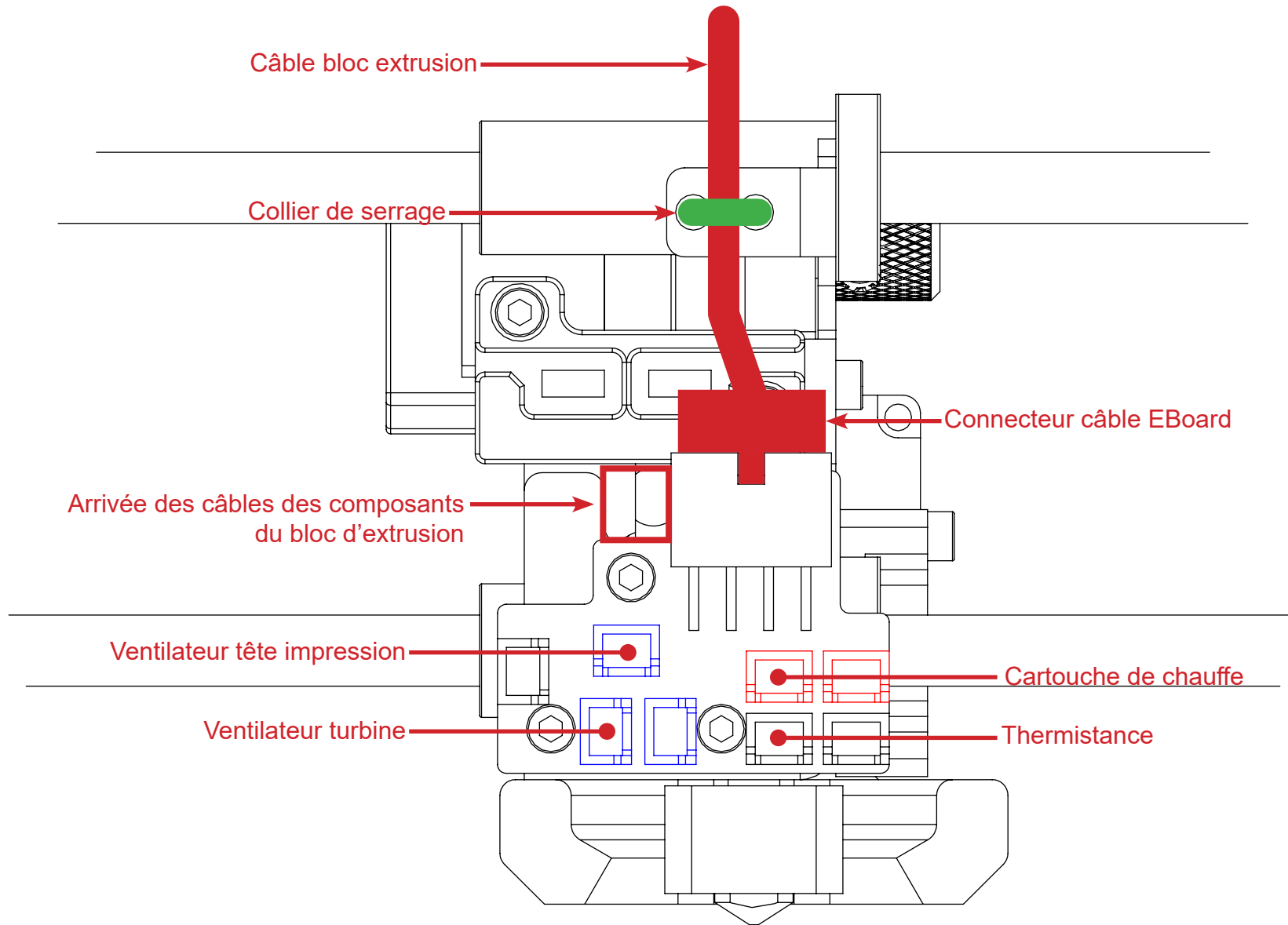

Objectif : passer le câble de l'axe X le long du renfort de gauche, réaliser une boucle en haut, fixer le tout et connecter aux composants

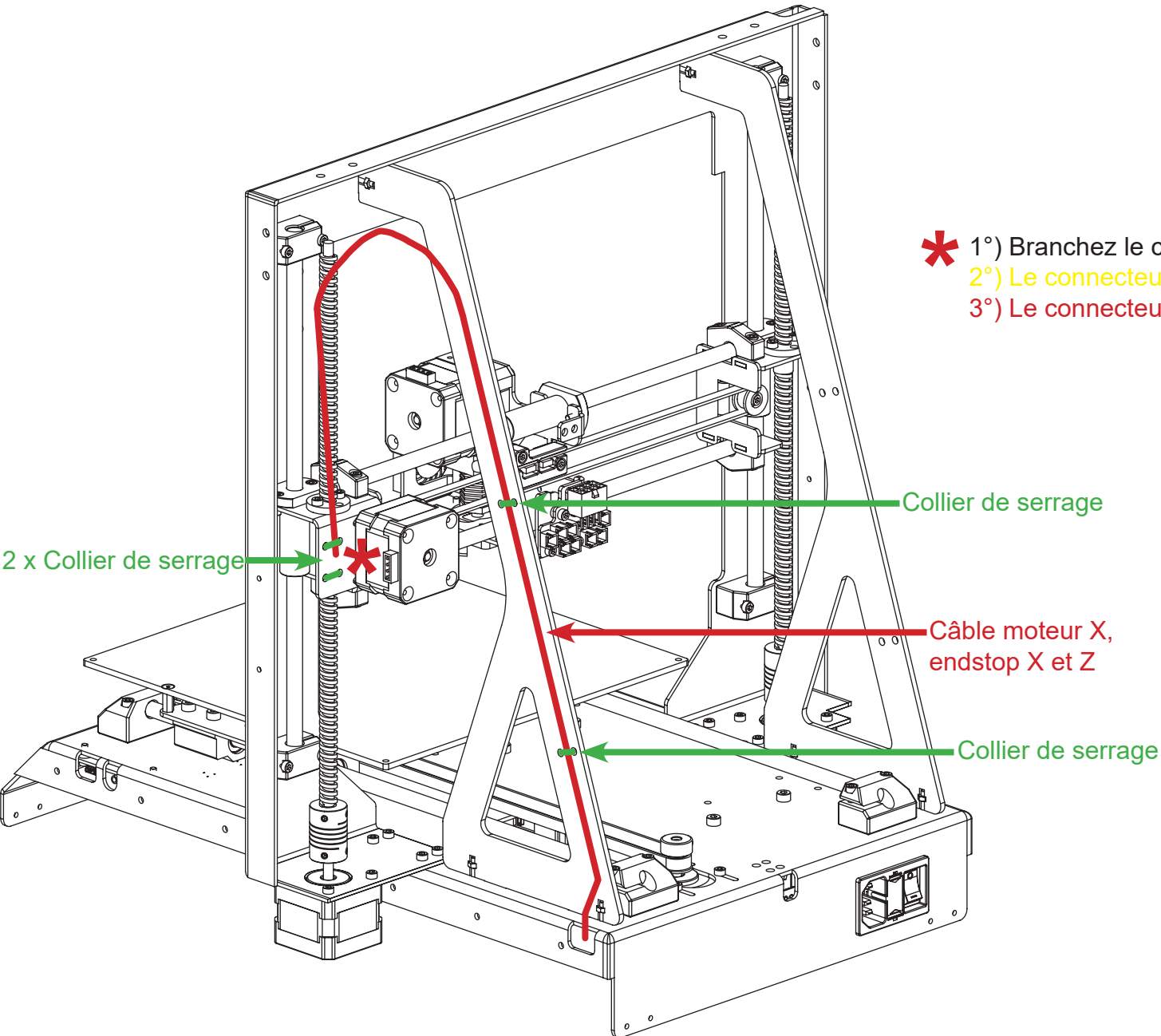

- * 1° Branchez le câble moteur sur le moteur
- 2° Le connecteur à câble jaune sur le fin de course Z (lamelle longue)
- 3° Le connecteur à câble rouge sur le fin de course X (lamelle courte)

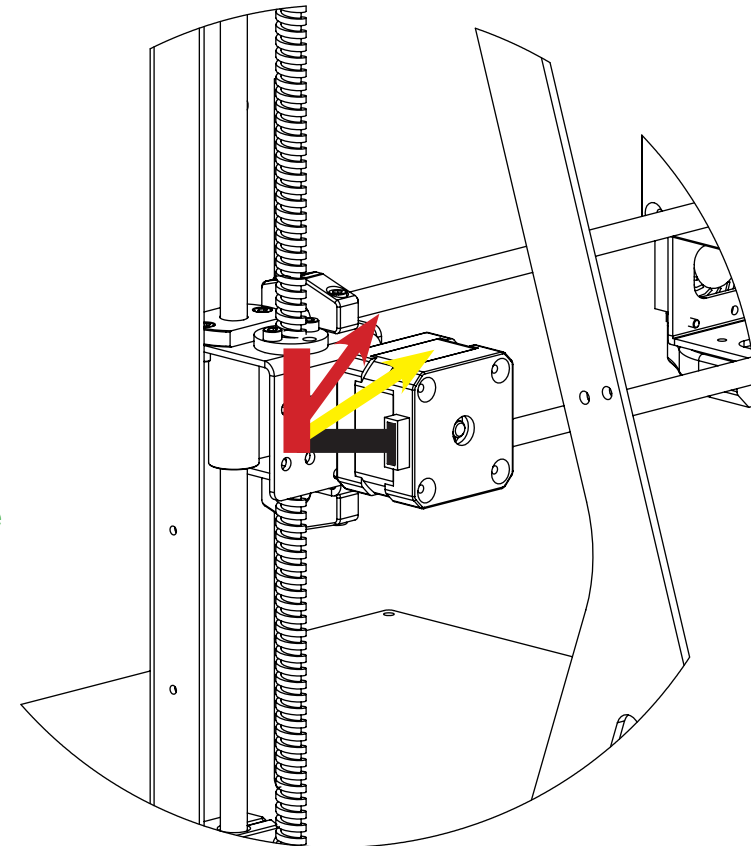

FÉLICITATIONS !

Votre imprimante est maintenant opérationnelle

Merci de suivre le guide d'utilisation !



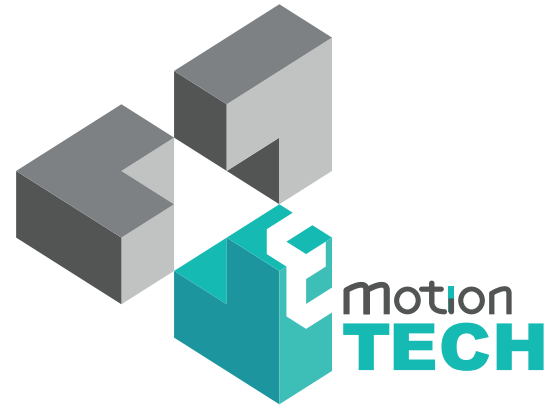

**Vous remercie d'avoir choisi l'imprimante 3D
I3 METAL MOTION !**

www.emotion-tech.com